

CÂMARA MUNICIPAL DE VILA DO CONDE

CONCURSO PÚBLICO

PRESTAÇÃO DE SERVIÇOS DE LIMPEZA URBANA  
NO MUNICÍPIO DE VILA DO CONDE

27 de Abril de 2015

ANEXO 2

Descrição Técnica dos  
Equipamentos

Alínea C, Artigo 10º do PC

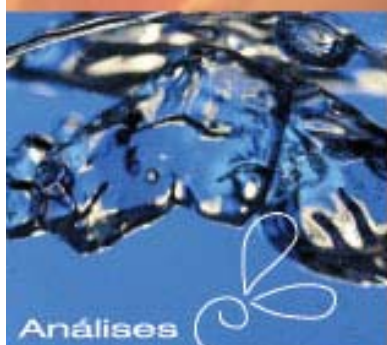

## 1 VIATURA LIGEIRA



# FICHA TÉCNICA



**DESIGNAÇÃO DO EQUIPAMENTO: VIATURA DE COORDENAÇÃO DE SERVIÇOS**

**MARCA: RENAULT**

**MODELO: MEGANE BREAK**

## CARACTERÍSTICAS



### MOTOR

Tipo:	ECO2 dCi 90
Cilindrada:	1.461 cm <sup>3</sup>
Potência máxima:	66 kW (90 cv) às 4.000 rpm
N.º cilindros / n.º de válvulas:	4 / 8
Binário máximo Nm	200 às 1750

### TRANSMISÃO

Caixa manual de 5 velocidades	CVM5
-------------------------------	------

Tara: 1 215

Peso bruto: 1 762

### OBSERVAÇÕES:

Viatura de supervisão;

Transporte de funcionários.

# RENAULT MÉGANE BERLINA



DRIVE THE CHANGE\*

4



## AS GARANTIAS

A contar da data de entrega, cada veículo Renault beneficia de uma Garantia Contratual de 2 anos sem limite de quilometragem, agregando a reparação e a assistência gratuitas. Contra os defeitos de pintura e de corrosão, o seu veículo dispõe de garantias de 3 anos e 12 anos\*, respectivamente. A Renault assegura-lhe custos de utilização reduzidos com reparações ao menor custo e ainda beneficia de uma excelente protecção contra furto e arrombamento (excelentes resultados nos testes “Danner” e “Thatcham”).

## O FINANCIAMENTO

A **RCI Banque** é a financeira da marca Renault e da sua Rede de Concessionários. Pelo facto de estar presente em toda a Rede de Concessionários Renault e devido a ser pioneira em Portugal na sua actividade, acumulando uma vasta experiência, a **RCI Banque** assume-se como verdadeira especialista no ramo automóvel.

Com efeito, a RCI Banque propõe-lhe uma vasta gama de soluções de financiamento. Desde as soluções mais tradicionais, Leasing ou Crédito, sempre com condições competitivas e diferenciadoras, até às soluções “chave-na-mão”. Neste conceito, o AOV (Aluguer Operacional de Viaturas) RCI Banque, sob a insígnia RBF, oferece à sua Empresa a simplicidade e a despreocupação ao integrar, além do financiamento, os serviços que melhor se adaptam à realidade da sua empresa, viatura de substituição, seguro automóvel, assistência em viagem, substituição de pneus, cartão de combustível entre outros.

## OS CONTRATOS DE SERVIÇOS

Para lhe proporcionar ainda mais serenidade, a Renault propõe-lhe prolongar a garantia de origem e alargar as prestações de assistência.

A **Extensão de Garantia Renault** prolonga a garantia até 3 anos / 60.000 km ou até 4 anos / 100.000 km a contar na data da matrícula. O primeiro a ocorrer determina o final do contrato. Durante o período de vigência, a sua mobilidade está assegurada pelo serviço Renault Assistência 24 Horas, 7 dias por semana. A Extensão de Garantia pode ser subscrita nos primeiros 12 meses a partir da data de entrega do seu veículo.

A **Extensão de Garantia Renault** mantém-se válida mesmo em caso de revenda da viatura o que constitui um factor importante na valorização da mesma.

O **Contrato de Manutenção** permite-lhe durante 5 anos ou até aos 200.000 km, esquecer todas as preocupações com a manutenção e a reparação, graças à qualidade da equipa de manutenção da rede oficial Renault e às prestações adicionais adaptadas ao seu perfil de utilizador, como sejam as despesas de manutenção e de desgaste normal.

## A ASSISTÊNCIA EM VIAGEM RENAULT

Para uma desempanagem no local ou reboque até à oficina mais próxima, a **Renault Assistência** encontra-se à sua disposição através do número verde **800 24 07 07**. Se estiver no estrangeiro contacte-nos através do **00 351 213 102 467**.

## OS SERVIÇOS DA REDE RENAULT

Ninguém está em melhor posição que a Renault para cuidar, equipar e reparar o seu Renault. Os Serviços **Renault Minuto** (intervenções e manutenção sem marcação) e **Renault Carroçaria Rápida** (trabalhos de pintura, ópticas, pára-brisas, chapa...) asseguram a melhor qualidade de manutenção e de reparação. **A Renault Rent** permite-lhe alugar, por um curto período, um veículo particular ou comercial ligeiro. Para personalizar o seu veículo, tem à sua disposição uma completa de **gama de acessórios Renault, que lhe possibilita personalizar o seu Novo Mégane ao seu gosto e às suas necessidades.**

## QUEM MELHOR QUE A RENAULT PARA ACOMPANHAR O SEU RENAULT?

### SERVIÇO RELAÇÃO CLIENTE

A Renault tem à sua disposição diferentes meios para o ouvir e informar:

- Número Azul: 808 20 2001 (segunda a sexta-feira, das 9h às 18h);

- Site da internet: [www.renault.pt](http://www.renault.pt);

- Contacto: [contacto.cliente@renault.pt](mailto:contacto.cliente@renault.pt);

- Correio: Renault Portugal SA, Lagoas Park, Edifício 4, Apartado 101, 2740-267 Porto Salvo - PORTUGAL



\* Excepto na gama Novo Master: garantia anticorrosão de 6 anos.



# HÁ 113 ANOS QUE A RENAULT PARTILHA A VISÃO DE QUE, PARA FAZER REALMENTE PARTE DA SUA ÉPOCA, O AUTOMÓVEL DEVE SER SEMPRE FACTOR DE PROGRESSO, UM COMPROMISSO RESPONSÁVEL E FONTE DE ENTUSIASMO E DE MOBILIDADE SUSTENTÁVEL PARA TODOS.



Na Renault, acreditamos que um automóvel deve ser adaptado ao estilo de vida e às expectativas de cada condutor. É por esta razão que desenvolvemos “automóveis ao ritmo da vida”. Hoje, esta proximidade com a sua época traduz-se na procura de uma mobilidade sustentável, de uma segurança e de uma qualidade acessíveis a todos. Foi com base nessa convicção que criámos a Renault Tech, entidade especializada na concepção, produção e comercialização de veículos destinados a pessoas com mobilidade reduzida. Queremos dar um novo sentido ao automóvel. Queremos que ocupe um novo lugar, mais adaptado aos desafios das sociedades, e que continue a ser factor de progresso para o Homem. É com este espírito que desenvolvemos uma gama de veículos eléctricos acessíveis a todos.

## **DRIVE THE CHANGE \*.**

\* - CONDUZA A MUDANÇA







**O RENAULT MÉGANE BERLINA  
É A EMOÇÃO ÚNICA  
DE UM DESIGN QUE ACELERA  
O CORAÇÃO E CENTRA OS  
OLHARES. LINHAS QUE PROMETEM  
PRAZER DE CONDUÇÃO E A  
TRANQUILIDADE DO CONTROLO  
ABSOLUTO. COM O  
MÉGANE BERLINA, A RAZÃO  
ENCONTRA-SE COM A PAIXÃO.**

Renault Mégane Berlina! Um design apaixonante, verdadeira promessa de dinamismo e de robustez. Faróis dianteiros perfilados, linhas fluídas e elegantes, proporções equilibradas! Nada passa despercebido, sobretudo as suas excepcionais qualidades de estradista. Surpreende tanto pela elegância de linhas como pela extrema qualidade de acabamentos. No Renault Mégane Berlina, o design é verdadeiramente apaixonante.





## UMA FORÇA DE EQUILÍBRIO

ENTRE A PRECISÃO E A REACTIVIDADE,  
UMA CONDUÇÃO PLENA DE SENSACÕES.

Com o Renault Mégane Berlina, o domínio encontra-se ao serviço do mais puro prazer de condução. A sua extraordinária estabilidade é revelada logo nas primeiras curvas. A precisão da direcção e o equilíbrio oferecido pelo chassis traduzem-se numa excelente reactividade. Força de equilíbrio: o Renault Mégane Berlina tira partido das mais recentes inovações para oferecer mais conforto e respeito pelo ambiente. Com três motorizações Eco<sup>2</sup>, que emitem menos de 110 g/km, uma concepção e um fabrico responsáveis\*. Tudo foi concebido para minimizar ao máximo o impacto ambiental do Renault Mégane Berlina.

A sua nova caixa de velocidades de dupla embraiagem EDC (Efficient Dual Clutch) oferece 6 relações, de comando automático ou sequencial impulsional, para maior conforto e diversão de condução. Optar pela caixa automática EDC é optar pelo conforto e pela reactividade, com consumos e emissões de CO<sub>2</sub> reduzidos. Quanto ao conforto, a sua tecnologia de dupla embraiagem e duplo volante amortecedor asseguram mudanças de velocidade suaves, sem sobressaltos. O consumo é reduzido, se comparado a uma caixa automática clássica (até menos 17%!), e posiciona-se praticamente ao mesmo nível de uma caixa mecânica equivalente. Esta redução traduz-se em emissões mais baixas, o que lhe permite receber a assinatura ecológica Renault Eco<sup>2</sup> e a designação de “Champion CO<sub>2</sub>”.

**EDC**  
EFFICIENT DUAL CLUTCH

\* O Renault Mégane Berlina é produzido numa fábrica certificada ISO 14001 e na sua fabricação, foram integrados 11% de plásticos reciclados, enquanto que a sua massa será valorizável em 85% em fim de vida

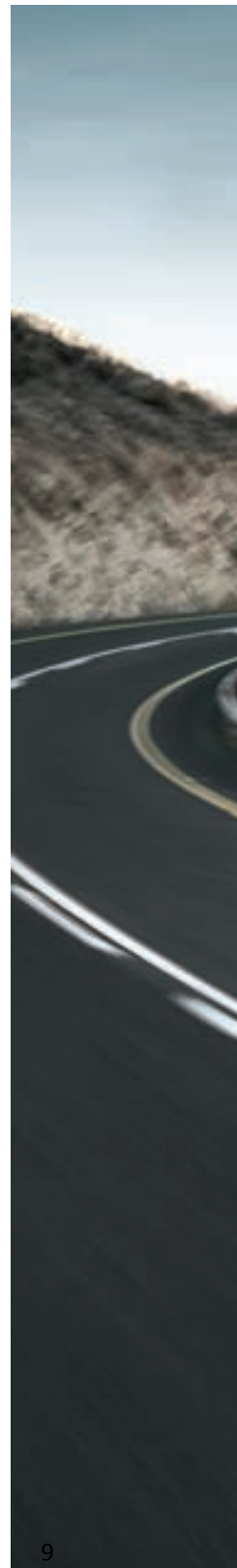



# INOVAÇÃO

TECNOLOGIAS ÚTEIS E ACESSÍVEIS.





O Renault Mégane Berlina dá-lhe a conhecer um nível de conforto e de ergonomia absolutamente inéditos. Para que todas as viagens sejam verdadeiramente agradáveis, o Renault Mégane Berlina oferece um sistema de navegação de última geração, aliado a uma nova oferta de serviços. Desenvolvido em parceria com a TomTom®, especialista reconhecida mundialmente, o sistema Carminat by TomTom® LIVE reúne um conjunto completo de funcionalidades eficientes e intuitivas, graças ao joystick integrado na consola central que lhe permite, com um único gesto e em total segurança, manipular todas as funções do sistema, sem desviar a atenção da condução. Com este serviço, beneficia em tempo real de informação de trânsito de alta definição e da sinalização dos radares móveis. A sua actualização é simples, graças a uma ampla oferta de serviços online.



Inovador e útil, o Mégane Berlina está equipado com as mais recentes tecnologias Renault, fáceis de utilizar e extremamente práticas no dia-a-dia: o cartão Renault “mãos-livres”, o travão de estacionamento automático e o ar condicionado automático “bi-zone”, são alguns exemplos dos equipamentos sofisticados da Renault. Verdadeira assinatura do design interior do Renault Mégane Berlina, o painel de instrumentos combina o analógico (conta-rotações) com o digital (conta-quilómetros), oferecendo uma leitura fácil e imediata.



# GT LINE

MADE BY RENAULT SPORT

Com a versão GT Line, o Renault Mégane Berlina abre as portas da emoção aos apaixonados pela condução desportiva. O GT Line alia um chassis desportivo a elementos de design exterior e interior exclusivos: jantes em liga leve de 17" com design exclusivo, retrovisores e puxadores exteriores com acabamento em "Dark Metal", faróis dianteiros com fundo preto, bancos desportivos com reforço de apoio lateral desenhados pela Renault Sport, pedais em alumínio e o difusor de ar traseiro são exemplos da sua exclusividade desportiva. Com o Renault Mégane Berlina GT Line nasce uma nova emoção desportiva!





## 1. CONTROLO ELECTRÓNICO DE ESTABILIDADE (ESP)

Em conjunto com o sistema antipatinagem ASR e a função controlo de subviragem CSV, o ESP assegura a estabilidade do veículo, mesmo nas condições mais difíceis de circulação.

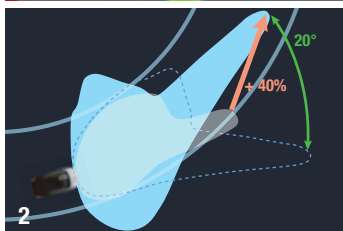

## 2-3. FARÓIS BI-XÉNON DIRECCIONAIS

Proporcionam uma luz profunda, semelhante à luz do dia, otimizando assim a antecipação dos perigos. A tecnologia do sistema auto-direccional eléctrico permite aos faróis acompanhar a trajectória seguida pelo veículo e iluminar o interior da curva, para que a sua condução seja ainda mais rigorosa e segura.



## 4. APOIOS DE CABEÇA DIANTEIROS COM PROTECÇÃO CERVICAL

Permitem uma regulação em altura e em inclinação para um maior conforto. Foi ainda desenhado para limitar os riscos que o choque traseiro pode representar para a coluna cervical.



## 5. SISTEMA DE CONTROLO DA PRESSÃO DOS PNEUS

Este sistema avisa imediatamente o condutor em caso de furo ou de pressão incorrecta, para evitar o risco de perda de controlo do automóvel.



## 6. PROTECÇÃO DOS OCUPANTES

O dispositivo de retenção programada é constituído por um conjunto completo de airbags e sensores de choque lateral. A tecnologia Fix4sure, uma inovação da Renault, foi desenvolvida para contrariar o fenómeno de escorregamento (aquando de um choque frontal, o passageiro desliza sob o cinto de segurança). O sistema Fix4sure protege eficazmente todos os ocupantes e assegura a melhor segurança, graças ao efeito da saliência especial de que é dotado o assento de cada banco, combinado com a eficiência da activação conjugada de elementos como pré-tensores pirotécnicos e os limitadores de esforço integrados nos cintos de segurança.



**FIX4SURE**

## 1. TECTO DE ABRIR PANORÂMICO

O amplo tecto eléctrico panorâmico, que integra um painel dianteiro deslizante, oferece uma excepcional luminosidade ao habitáculo e uma excelente visão panorâmica para o exterior.



## 2. AR CONDICIONADO AUTOMÁTICO "BI-ZONE"

O ar condicionado automático "bi-zone" oferece um conforto térmico personalizado, permitindo a cada passageiro dianteiro seleccionar a temperatura que mais lhe convém. Os 3 modos propostos adaptam-se, assim, às necessidades de cada um: o modo Auto oferece uma gestão equilibrada da temperatura, enquanto os modos Fast e Soft permitem privilegiar, à sua escolha, a temperatura ou a acústica. Para um máximo conforto, os passageiros traseiros podem regular a sua ventilação\*.



## 3. SISTEMA DE AJUDA AO ESTACIONAMENTO DIANTEIRO E TRASEIRO

Para facilitar as manobras de estacionamento, o sistema de ajuda ao estacionamento detecta os eventuais obstáculos situados tanto à frente como atrás do veículo, alertando o condutor através de uma sequência de bips, cuja frequência vai aumentando à medida que o veículo se aproxima do obstáculo.



## 4. TRAVÃO DE PARQUEAMENTO AUTOMÁTICO

Desactiva-se automaticamente ao arrancar e activa-se quando o veículo pára. Um simples toque permite também comandar manualmente o travão.



## 5. PLUG & MUSIC

Ligue o seu dispositivo áudio externo às entradas USB e iPod® e comande o sistema facilmente, graças aos comandos no volante.

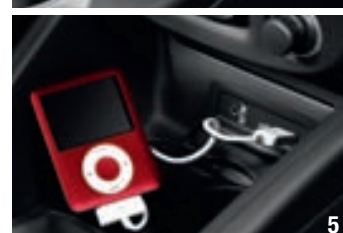

## 6. RADIOSAT CD 120W "3D SOUND BY ARKAMYS" BLUETOOTH®

O tratamento digital do som, especialmente concebido pela Arkamys para o Mégane, permite que os oito altifalantes emitam um som de 3 dimensões, de excelente qualidade. Cada passageiro beneficia do conforto de audição que só um ambiente sonoro optimizado, homogéneo e envolvente pode proporcionar. A audição pode ser adaptada através de funções como "só condutor" e "mute traseiro".



\*Disponível nas versões Dynamique S e Luxe (se tiver travão de estacionamento automático).



## 1. PORTA-OBJECTOS NA CONSOLA CENTRAL

Prático e de fácil acesso para os passageiros dianteiros.



## 2. PORTA-LUVAS

Com um volume generoso, o porta-luvas é também iluminado.



## 3. COMPARTIMENTOS INTEGRADOS NO PISO

Nos lugares dianteiros, dois espaços de arrumação de 1,8 dm<sup>3</sup> estão discretamente integrados no piso.

## 4. COMPARTIMENTO DE ARRUMAÇÃO INTEGRADO NO PISO DA MALA\*

O piso da mala esconde um espaço de arrumação compartimentado de 33 dm<sup>3</sup>.

\* Excepto em caso de presença da roda sobressalente.



**1. CARMINAT BY TOMTOM® LIVE**  
Carminat by TomTom® Live é o novo sistema de navegação integrado da Renault. Sempre disponível e particularmente simples, reúne um completo conjunto de funcionalidades muito eficientes. O comando central de que é dotado permite aceder às várias funções de forma intuitiva e segura. Fácil de utilizar, a aplicação TomTom® Home propõe-lhe uma vasta gama de serviços que pode descarregar on-line.



## 2. SERVIÇOS LIVE\*

Para beneficiar em tempo real de informações rodoviárias de alta definição, resultante da inovação e da tecnologia TomTom®, da sinalização de radares móveis\*\*, da procura dos seus pontos de interesse com o auxílio do Google Local Search e de previsões meteorológicas para 5 dias, opte pelos Serviços Live! Este serviço é oferecido pela Renault num período experimental inicial.



\* Disponível com Carminat by TomTom® Live.

\*\* Consoante legislação.



## VERSÕES



### CONFORT

Conforto e requinte.

Banco do condutor e apoios de cabeça reguláveis, apoio de braços central. A bordo do Mégane Berlina Confort, o ambiente está sob o signo do conforto. Disponível em harmonia escura e estofos em carbono escuro privilegiando um ambiente sóbrio mas moderno. (Imagem não contratual)

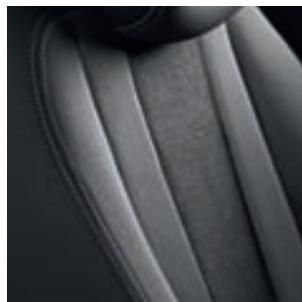

### DYNAMIQUE

Carácter desportivo e prático.

A versão Dynamique apresenta-se com um interior em tons de carbono e estofos em tecido carbono escuro.

Volante e punho da alavanca de velocidades em couro\* com aplicações estilo cromado, jantes em liga leve de 16", contorno dos instrumentos em cromado brilhante, barra decorativa tipo alumínio no tablier e soleiras das portas dianteiras em cromado acetinado, tudo numa combinação perfeita para reforçar o carácter desportivo do Mégane Dynamique. (Imagem não contratual)





### DYNAMIQUE S

Desportivo e estatutário.

A versão Dynamique S introduz um novo patamar de requinte à imagem desportiva do Mégane Berlina. O sistema de ar condicionado automático “bi-zone”, o retrovisor electrocromático, os focos de leitura traseiros, as jantes em liga leve de 17”, entre outros valorizantes equipamentos, reforçam a sedução do Mégane. De série, apresenta estofos couro/tecido carbonado escuro ou, como opção, couro\* integral carbonado escuro.



### LUXE

Distinção e requinte.

A barra decorativa tipo “wengué” acetinado onde sobressai um relevo cromado, os estofos topo de gama, o ar condicionado automático “bi-zone”, o cartão Renault “mãos-livres”, o som com a chancela de qualidade da Arkamys ou o sensor de estacionamento traseiro reforçam o seu estatuto requintado. Harmonia interior em suaves tons claros, com predominância para o bege, a versão Luxe sugere bancos em couro/tecido, ou como opção, couro integral bege.



## VERSÕES



### GT LINE

Made by Renault Sport. Bancos desportivos com assinatura Renault Sport, elementos decorativos específicos da linha GT Line, pedais em alumínio e difusor de ar traseiro com sensor de estacionamento são alguns dos equipamentos de série do GT Line. Deixe-se invadir pela emoção desportiva! (Imagem não contratual)

# EQUIPAMENTOS

<p><b>Principais Equipamentos de Série:</b>          ABS com sistema de assistência à travagem de urgência          Controlo electrónico de estabilidade (ESP) com função de controlo de tracção ASR (desligável) e controlo de sub-viragem (CSV)          Acendimento automático dos piscas em caso de travagem de urgência          Airbags frontais adaptativos para o condutor e passageiro          Airbags laterais do tipo cortina para a protecção da cabeça dos passageiros dianteiros e traseiros          Airbags laterais dianteiros bacia / tórax          Cintos de segurança dianteiros adaptativos, de três pontos com pré-tensores e limitador de esforço          Desactivação manual dos airbags do passageiro dianteiro          Cintos de segurança traseiros de três pontos com limitador de esforço integrado          Sistema de fixação Isofix sobre os lugares laterais traseiros</p>	<p>Apoios de cabeça dianteiros com protecção cervical reguláveis em conforto          Sistema eléctrico de bloqueio de abertura das portas traseiras (protecção crianças)          Sistema de trancamento automático das portas em movimento (desligável)          Faróis de nevoeiro          Retrovisores exteriores com regulação eléctrica (asférico do lado do condutor), com função de desembaciamento e descongelamento          Fecho centralizado de portas, da bagageira e bocal de combustível          Ar condicionado com regulação manual          Banco do condutor regulável em altura e no apoio lombar          Gavetas de arrumação dianteiras, integradas sob o piso          Consola central dianteira integrando apoio de braços          Radiosat CD MP3 60W integrando tomada externa ("RCA")</p>	<p>Embelezadores de roda de 15" Sequence          Retrovisores pintados à cor da carroçaria          Elevadores eléctricos dos vidros dianteiros e traseiros, com função anti-entamento e comando impulsional          Puxadores exteriores das portas pintados à cor da carroçaria          Cartão Renault de telecomando          Focos de leitura para o condutor e passageiro          Iluminação exterior de acompanhamento (<i>follow me home</i>)          Iluminação de solo integrada nas portas dianteiras e traseiras          Kit de reparação de pneus</p>	<b>CONFORT</b>
<p><b>Principais Equipamentos de Série = Confort +...</b>          Regulador e limitador de velocidade          Sensor de chuva e luminosidade          Banco do passageiro regulável em altura          Bolsas de arrumação integradas nas costas dos bancos dianteiros          Jantes em liga leve 16 polegadas "SPORT"</p>	<p>Revestimento em couro do volante e punho da caixa de velocidades          Estofos em tecido carbono escuro Canut          Tablier em harmonia escura, tons de carbono, com barra decorativa tipo alumínio</p>		<b>DYNAMIQUE</b>
<p><b>Principais Equipamentos de Série = Dynamique +...</b>          Função de rebatimento eléctrico dos retrovisores exteriores          Retrovisor interior electrocromático          Ar condicionado automático "bi-zone"          (com regulação independente condutor/passageiro)</p>	<p>Apoio de braços central traseiro          Dois focos de leitura traseiros          Estofos em tecido carbono escuro com acompanhamento lateral em couro carbono escuro          Vidros laterais traseiros sobreescurecidos</p>	<p>Jantes em liga leve 17 polegadas "SARI"          Espelhos de cortesia iluminados          Tablier em harmonia escura, tons de carbono, com barra decorativa tipo "wengué" acetinado</p>	<b>DYNAMIQUE S</b>
<p><b>Principais Equipamentos de Série = Dynamique S +...</b>          Cartão Renault "Mãos-livres"          Sistema de ajuda ao estacionamento traseiro          Radiosat CD 120 W "3D Sound by Arkamys" com função de leitura MP3 e "mãos-livres" Bluetooth</p>	<p>Estofos em tecido bege com acompanhamento lateral em couro bege          Jantes em liga leve 16 polegadas "SPIRALE"          Revestimento em couro bege do volante e punho da caixa de velocidades          Tablier em harmonia clara, tons de bege, com barra decorativa tipo "Wengué" acetinado</p>		<b>LUXE</b>
<p><b>Principais equipamentos específicos do GT Line</b>          Pedais em alumínio          Soleiras das portas com acabamento tipo alumínio e inscrição GT Line          Acabamento em "Dark Metal" dos retrovisores e puxadores exteriores das portas          Faróis dianteiros escurecidos          Chassis Sport com suspensão rebaixada</p>	<p>Inscrição GT Line nos apoios de cabeça dianteiros          RadioSat CD 60W com função de leitura MP3, com tomada externa ("RCA")          Volante desportivo específico revestido a couro e regulável em altura e profundidade          Jantes em liga leve 17" Celsius com acabamento escurecido          Difusor de ar traseiro em tons "Dark Metal"</p>	<p>Sistema de ajuda ao estacionamento traseiro          Bancos dianteiros desportivos "Renault Sport" em couro/tecido, com reforço de apoio lateral          Cartão Renault "mãos-livres"          Vidros laterais traseiros sobreescurecidos          Função de rebatimento automático dos retrovisores exteriores</p>	<b>GT LINE</b>

## CORES

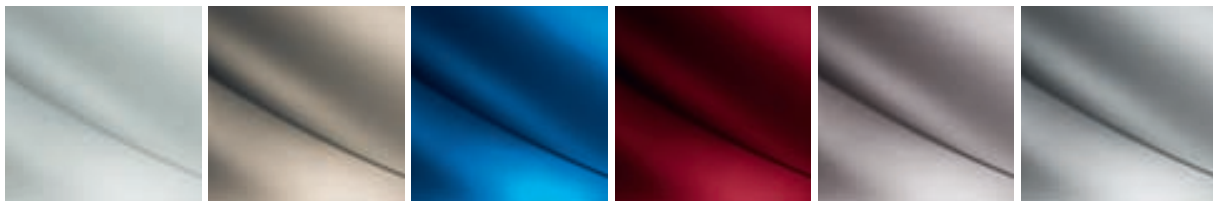

BRANCO GLACIAR (OE)\*\*

BEGE CINZA (TE)

AZUL EXTREME (TE)

VERMELHO DYNA (TE)\*\*

CINZENTO CASSIOPEIA (TE)

CINZENTO PLATINA (TE)\*\*

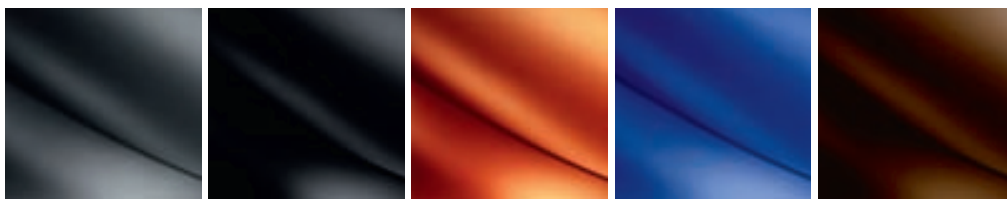

CINZENTO ECLIPSE (TE)\*\*

PRETO ESTRELA (TE)\*\*

LARANJA CAYENNE (TE)\*

AZUL MALTE (TE)\*

BRUN MOKA (TE)

OE = Opaca envernizada  
TE = Tinta com efeitos (Pintura metalizada)  
\* Cores exclusivas da versão GT Line  
\*\*Cores disponíveis da versão GT Line

## JANTES



EMBELEZADOR  
SÉQUENCE 15"

JANTE SPORT 16"

JANTE SPIRALE 16"

JANTE SCHUSS 17"

JANTE SARI 17"

## JANTES GT LINE



JANTE CELSIUM 17"

# ACESSÓRIOS



## 1. BARRAS DE TEJADILHO

Perfeitamente adaptadas ao design do veículo, as barras Touring Line em alumínio caracterizam-se pelo seu peso reduzido. Robustas, estas barras são igualmente fáceis de instalar e podem ser equipadas com diferentes acessórios de transporte, por exemplo porta-bicicletas, bagageira de tejadilho, porta pranchas ou esquis.

## 2. PORTA-BICICLETAS

Permite transportar todo o tipo de bicicletas e dispõe de sistema anti-roubo.

## 3. SOLEIRAS DE PORTA

Ideais para proteger com estilo a entrada a bordo do seu Mégane Berlina.

## 4. TAPETES

Concebidos por medida e 100% compatíveis com as predisposições de origem, os tapetes Renault integram-se harmoniosamente no interior com um elevado nível de qualidade e segurança. Com destaque para as qualidades do Expression, tapete liso com um design clássico e do Relief Evolution, tapete topo de gama em alcatifa de veludo (disponível em carbono ou bege).

## 5. PUNHO DA ALAVANCA DE VELOCIDADES

Este punho, com acabamento em cromado, reforça o carácter desportivo do seu Mégane Berlina. Para além do aspecto estético moderno, este punho permite mudanças de velocidade mais precisas graças ao seu design ergonómico.

## 6-9. JANTES RENAULT

Elementos de estética e segurança, a Renault apresenta-lhe uma ampla selecção de modelos para personalizar o seu veículo. No Mégane Berlina existem vários modelos diferentes de jantes.

## 10-11. KIT SPORT

Uma vasta gama de elementos de personalização para afirmar o design dinâmico do Mégane. O nível de personalização varia consoante o seu desejo, iniciando-se pelos embelezadores da grelha dianteira ao qual se adiciona o difusor traseiro, assim como o spoiler dianteiro, as saias laterais e por fim as cruzetas traseiras. Para sublinhar a raça e dinâmica do seu Mégane, opte pelo aileron traseiro e pelas jantes em liga leve Avanza.

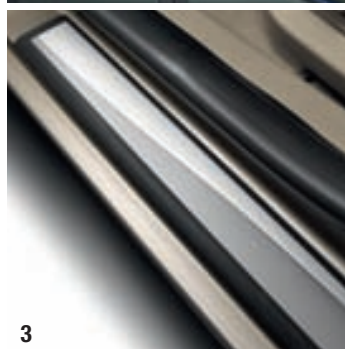

# DIMENSÕES

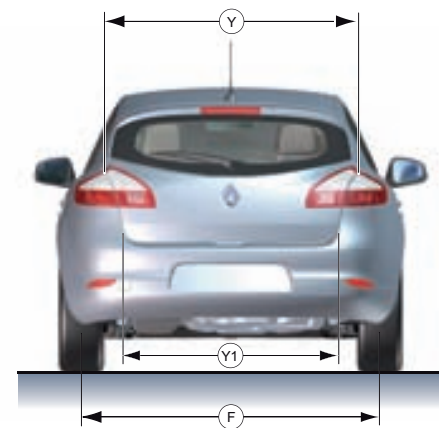
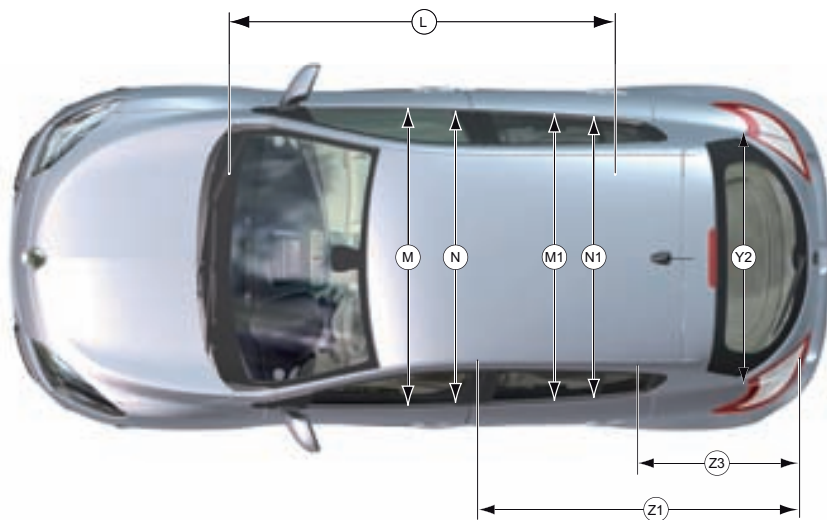
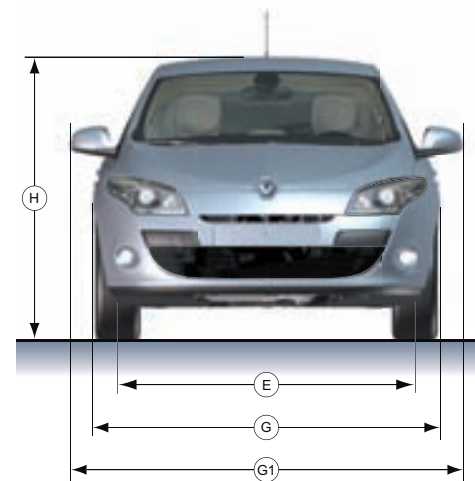
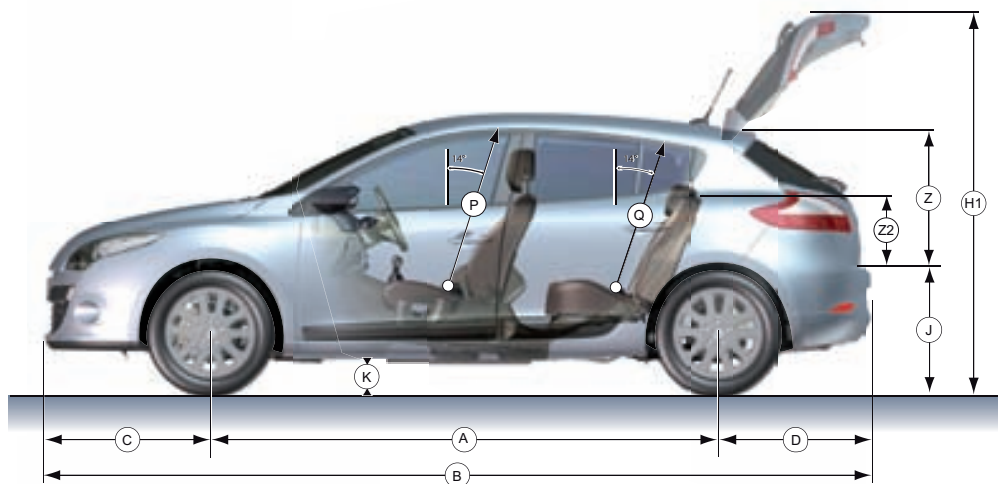



Volume da bagageira (dm <sup>3</sup> )	
Mínimo	372
Máximo	1162

Plano lateral (mm)	
A - Distância entre eixos	2641
B - Comprimento	4295
C - Extremidade dianteira	862
D - Extremidade traseira	792
E - Largura da via dianteira	1546
F - Largura da via traseira	1547
G - Largura excluindo retrovisores	1808
G1 - Largura incluindo retrovisores	2037
H - Altura	1471
H1 - Altura com a porta da bagageira aberta	1989
J - Altura da plataforma de carga	749



K - Distância da carroçaria ao solo	>=120
L - Comprimento útil do habitáculo	1702
M - Largura ao nível dos cotovelos à frente	1476
M1 - Largura ao nível dos cotovelos atrás	1417
N - Largura entre os apoios de braços à frente	1418
N1 - Largura entre os apoios de braços atrás	1363
P - Altura disponível à frente com o banco a 14°	890
Q - Altura disponível atrás com o banco a 14°	884
Y - Largura da entrada da bagageira	941
Largura máxima da entrada da bagageira	1067
Y1 - Largura da entrada da bagageira ao nível do piso	1010
Y2 - Largura da bagageira entre as cavas das rodas	1152
Z - Altura disponível da bagageira	575
Z1 - Comprimento máximo da bagageira	1550
Z2 - Altura da bagageira até ao tapa-bagagens	510
Z3 - Comprimento da bagageira ao nível do piso	862

# CARACTERÍSTICAS TÉCNICAS

MOTORIZAÇÕES DO MÉGANE BERLINA	TcE 130	 dCi 90	 dCi 110	 dCi 110 EDC	dCi 160
Filtro de partículas	-	FAP	FAP	FAP	FAP
Caixa de velocidades <sup>(1)</sup>	CVM6	CVM5	CVM6	CVA6	CVM6
<b>MOTOR</b>					
Cilindrada (cm³)	1 397	1 461	1 461	1 461	1 995
Diâmetro x curso (mm)	78 x 73,1	76 x 80,5	76 x 80,5	76 x 80,5	84 x 90
Nº de cilindros / nº de válvulas	4/16	4/8	4/8	4/8	4/16
Taxa de compressão	9,1:1	15,2:1	15,2:1	15,2:1	15,1:1
Potência máxima kW (cv) ao regime (rpm)	96 (130) às 5 500	66 (90) às 4 000	81 (110) às 4 000	81 (110) às 4 000	118 (160) às 3 750
Binário máximo Nm ao regime (rpm)	190 às 2 250	200 às 1 750	240 às 1 750	240 às 1 750	380 às 2 000
Tipo de injeção	Multiponto sequencial e sobrealimentação	Directa Common Rail + Sobrealimentação por turbocompressor de geometria variável (fixo no dCi 90cv FAP)			
<b>DIRECÇÃO</b>					
Assistência	Eléctrica com assistência variável				
Diâmetro de brecagem	10,95	10,95	10,95	10,95	10,95
<b>DESEMPENHOS</b>					
Velocidade máxima (km/h)	200	180	190	190	215
Aceleração dos 0 aos 100 km/h (s)	9,6	12,5	10,5	11,7	8,5
Aceleração aos 1000 m (s)	30,8	34,5	31,9	33,2	29,5
<b>CONSUMOS E EMISSÕES</b>					
Capacidade do reservatório de combustível	60	60	60	60	60
Emissões de CO <sub>2</sub> (g/km)	145	104	106	109	155
Ciclo urbano (l/100 km)	8,4	4,8	4,9	5,1	7,5
Ciclo extra-urbano (l/100 km)	5,1	3,6	3,5	3,7	5
Ciclo misto (l/100 km)	6,3	4,0	4,1	4,2	5,9
<b>SUSPENSÃO</b>					
Dianteira	Pseudo Mc-Pherson com triângulo inferior e barra estabilizadora				
Traseira	Eixo flexível com efeito estabilizador				
<b>TRAVAGEM</b>					
Dianteira : discos ventilados Ø (mm)	DV 280	DV 280	DV 280	DV 281	DV 296
Traseira : discos Ø (mm)	D 260	D 260	D 260	D 261	D 260
<b>PNEUS</b>					
Jantes de 15 polegadas	195/65 R15 91H				
Jantes de 16 polegadas	205/55 R16 91H	205/55 R16 91H	205/55 R16 91H		
Jantes de 17 polegadas	205/50 R17 89H	205/50 R17 89H	205/50 R17 89H	205/50 R17 89H	205/45 R17 94V
<b>PESOS (PODEM VARIAR COM A INCLUSÃO DE OPÇÕES)</b>					
Tara	1 205	1 215	1 215	1 215	1 384
Peso bruto	1 744	1 762	1 779	1 799	1 881
Peso total rolante	3 044	3 062	3 079	3 099	3 181
Peso máximo rebocado (reboque com travagem própria)	1 300	1 300	1 300	1 300	1 300
Peso máximo rebocado (reboque sem travagem própria)	640	645	645	645	725
TCe : Turbo Control Efficiency					
<sup>(1)</sup> - CVM: Caixa de Velocidades Manual					



O Mégane Berlina  responde aos três critérios seguintes:

-  Veículo produzido numa fábrica com certificação ISO 14001, que significa que a sua actividade tem o mínimo impacto possível no ambiente;
-  Veículo com emissões CO<sub>2</sub> inferiores a 120/km ou que utilize biocombustíveis;
-  Veículo que integra mais de 7% de plásticos provenientes da reciclagem e que seja reciclável em mais de 85% em fim de vida.

Com a , a marca acompanha todo o ciclo de vida do veículo.



# EQUIPAMENTOS E OPÇÕES

	CONFORT	DYNAMIQUE	DYNAMIQUE S	LUXE	GT LINE
<b>SEGURANÇA ACTIVA E PASSIVA</b>					
ABS com sistema de assistência à travagem de urgência	●	●	●	●	●
Controlo Electrónico de Estabilidade (ESP) com função de controlo de tracção ASR (desligável) e controlo sub-viragem (CSV)	●	●	●	●	●
Regulador-limitador de velocidade	-	●	●	●	●
Acendimento automático dos piscas em caso de travagem de urgência	●	●	●	●	●
Sistema de controlo da pressão dos pneus (1)	-	-	○	○	○
Airbag frontal do condutor auto-adaptativo	●	●	●	●	●
Airbag frontal do passageiro auto-adaptativo	●	●	●	●	●
Airbags de cortina (dianteiro e traseiro) para protecção da cabeça num embate lateral	●	●	●	●	●
Airbags laterais tórax/bacia dianteiros	●	●	●	●	●
Desactivação manual dos airbags do passageiro dianteiro	●	●	●	●	●
Cintos de segurança dianteiros de 3 pontos com pré-tensor adaptativo e limitadores de esforço	●	●	●	●	●
Cintos de segurança traseiros de 3 pontos com limitador de esforço integrado	●	●	●	●	●
Relevo interno dos bancos dianteiros e traseiros com efeito anti-deslizamento em caso de choque	●	●	●	●	●
Sinal visual de esquecimento de colocação do cinto de segurança pelo passageiro dianteiro	●	●	●	●	●
Testemunho acústico de esquecimento de colocação do cinto de segurança pelo condutor e passageiro	●	●	●	●	●
Sistema de fixação Isofix sobre os lugares laterais traseiros	●	●	●	●	●
Apoios de cabeça dianteiros com protecção cervical em caso de choque traseiro, reguláveis em conforto	●	●	●	●	●
Apoios de cabeça traseiros tipo "vírgula", reguláveis em altura	●	●	●	●	●
Três apoios de cabeça traseiros	●	●	●	●	●
Sistema eléctrico de bloqueio de abertura das portas e vidros traseiros (protecção de crianças)	●	●	●	●	●
Anéis de fixação para a rede de retenção de pequenos objectos integrados na bagageira	●	●	●	●	●
Sistema de trancamento automático das portas em movimento (desligável)	●	●	●	●	●
Sistema de protecção anti-arranque codificado electronicamente	●	●	●	●	●
<b>CONDUÇÃO</b>					
Direcção com assistência variável eléctrica	●	●	●	●	●
Travão de estacionamento manual	●	●	●	●	●
Travão de estacionamento automático	-	-	○	○	○
Computador de bordo	●	●	●	●	●
Cartão Renault de telecomando	●	●	●	-	-
Cartão Renault "Mãos-livres"	-	-	○	●	●
Volante regulável em altura e profundidade	●	●	●	●	●
Pack Sensor (Sistema de controlo da pressão dos pneus + Sistema de ajuda ao estacionamento traseiro e dianteiro) (2)	-	-	○	-	-
Pack Sensor (Sistema de controlo da pressão dos pneus + Sistema de ajuda ao estacionamento dianteiro)	-	-	-	○	○
<b>VISIBILIDADE</b>					
Escova limpa-vidros traseira	●	●	●	●	●
Faróis de nevoeiro dianteiros	●	●	●	●	●
Faróis dianteiros com lâmpadas em halogéneo	●	●	●	●	●
Faróis Bi-Xénon direccionais com lava-faróis de alta pressão	-	-	○	○	○
Iluminação exterior de acompanhamento (follow me home)	●	●	●	●	●
Iluminação de solo integrada nas portas dianteiras e traseiras	●	●	●	●	●
Sensor de chuva (activação automática das escovas limpa pára-brisas)	-	●	●	●	●
Sensor de luminosidade (acendimento automático dos faróis)	-	●	●	●	●
Luz de tejadilho para os passageiros traseiros	●	●	●	●	●
Focos de leitura para o condutor e o passageiro	●	●	●	●	●
Espelhos de cortesia iluminados	-	-	●	●	-
Dois focos de leitura traseiros	-	-	●	●	-
<b>CONFORTO</b>					
Retrovisores exteriores com regulação eléctrica (asférico do lado do condutor), com função de desembaciamento e descongelamento	●	●	●	●	●
Função de rebatimento eléctrico dos retrovisores exteriores	-	-	●	●	●
Fecho centralizado das portas, da bagageira e do bocal de combustível	●	●	●	●	●
Testemunho de leitura da temperatura exterior	●	●	●	●	●
Retrovisor interior com posição dia/noite	●	●	-	-	●
Retrovisor interior electrocromático	-	-	●	●	-
Elevadores eléctricos dos vidros dianteiros e traseiros, com função anti-entalamento e comando impulsional	●	●	●	●	●
Tecto de abrir panorâmico: painel dianteiro deslizante electricamente sobre o traseiro fixo. Cortina de protecção solar interior	○	○	○	○	○
Tomada de 12 Volts	●	●	●	●	●
Kit fumador: cinzeiro nómada + isqueiro eléctrico	●	●	●	●	●
Vidros laterais traseiros sobreescurecidos	-	-	●	●	●
Sistema de ajuda ao estacionamento traseiro	-	-	-	●	●
Sistema de ajuda ao estacionamento traseiro e dianteiro (1)	-	○	○	-	-
<b>CONFORTO TÉRMICO</b>					
Função de reciclagem de ar	●	●	●	●	●
Ar condicionado com regulação manual	●	●	-	-	-
Ar condicionado automático "bi-zone" (regulação independente condutor/passageiro)	-	○	●	●	●
Conduitas de aquecimento específicas para os lugares traseiros	●	●	●	●	●
Saídas de ventilação para os lugares traseiros, integradas na zona posterior da consola central (3)	-	-	○	○	-
Filtro de odores/poliuição	●	●	●	●	●

	CONFORT	DYNAMIQUE	DYNAMIQUE S	LUXE	GT LINE
<b>BANCOS E ARRUMAÇÕES</b>					
Banco do condutor regulável em altura	●	●	●	●	●
Regulação do apoio lombar no banco do condutor	●	●	●	●	●
Banco do passageiro regulável em altura	-	●	●	●	●
Regulação eléctrica do banco do condutor, com sistema de memória de posição e aquecimento integrado	-	-	○	○	-
Bolsas de arrumação integradas nas costas dos bancos dianteiros	-	●	●	●	●
Gavetas de arrumação dianteiras, integradas sob o piso	●	●	●	●	●
Consola central dianteira integrando apoio de braços	●	●	●	●	●
Banco traseiro rebatível 1/3-2/3	●	●	●	●	●
Apoios de braços central traseiro	-	-	●	●	-
Bancos dianteiros desportivos, com reforço de apoio lateral	-	-	-	-	●
<b>COMUNICAÇÃO - MULTIMÉDIA - NAVEGAÇÃO</b>					
RadioSat CD 60W com função de leitura MP3, com tomada externa ("RCA")	●	●	●	-	●
RadioSat CD 60W com função de leitura MP3, com tomada externa ("RCA"), integrando kit "mãos-livres" Bluetooth®	○	○	○	-	○
RadioSat CD 120W "3D Sound By Arkamys", com função de leitura MP3 e kit "mãos-livres" Bluetooth®	-	-	-	●	-
RadioSat CD 120W "3D Sound By Arkamys", com função de leitura MP3 e kit "mãos-livres" Bluetooth®, integrando Plug & Music (4)	-	○	○	○	○
Carminat TomTom® LIVE	○	○	○	○	○
Cartografia da Europa para o Carminat TomTom®	○	○	○	○	○
<b>JANTES</b>					
Embelezadores de roda de 15 polegadas "Sequence"	●	-	-	-	-
Jantes em liga leve 16 polegadas "Sport"	-	●	-	-	-
Jantes em liga leve 16 polegadas "Spirale"	○	-	○	●	-
Jantes em liga leve 17 polegadas "Sari"	-	-	●	○	-
Jantes em liga leve 17 polegadas "Schuss"	-	○	-	-	-
Jantes em liga leve 17 polegadas "Celsius"	-	-	-	-	●
Pneu sobressalente	○	○	○	○	○
Kit de reparação de pneus	●	●	●	●	●
<b>APRESENTAÇÃO EXTERIOR</b>					
Retrovisores exteriores na cor carroçaria	●	●	●	●	-
Puxadores exteriores das portas na cor da carroçaria	●	-	-	-	-
Puxadores das portas em cromado acetinado	-	●	●	●	-
Pintura metalizada	○	○	○	○	○
Retrovisores exteriores e puxadores das portas com acabamento em "Dark Metal"	-	-	-	-	●
Faróis dianteiros escurecidos (excepto opção Pack Xénon)	-	-	-	-	●
Difusor de ar traseiro em tom "Dark Metal" integrando os sensores de estacionamento traseiro	-	-	-	-	●
Chassis Sport com suspensão rebaixada	-	-	-	-	●
<b>APRESENTAÇÃO INTERIOR</b>					
Revestimento em couro carbono escuro do volante e do punho da caixa de velocidades	-	●	●	-	●
Revestimento em couro bege do volante e do punho da caixa de velocidades	-	-	-	●	-
Aplicações cromadas sobre o volante	-	●	●	●	●
Estofos em tecido carbono escuro Papeete com gravação decorativa na zona lombar	●	-	-	-	-
Estofos em tecido carbono escuro Canut	-	●	-	-	-
Estofos em tecido carbono escuro com acabamento lateral em couro carbono escuro (5)	-	-	●	-	-
Estofos em tecido bege com acabamento lateral em couro bege (5)	-	-	-	●	-
Estofos em couro carbono escuro (6)	-	-	○	-	-
Estofos em couro bege (6)	-	-	-	○	-
Estofos em couro (5) e tecido carbono escuro "made by Renault Sport"	-	-	-	-	●
Volante desportivo específico	-	-	-	-	●
Soleira das portas com acabamento tipo alumínio e inscrição GT Line	-	-	-	-	●
Pedais em alumínio	-	-	-	-	●
Inscrição GT Line nos apoios de cabeça dianteiros	-	-	-	-	●

● = Série; ○ = Opção; - = Não disponível.

(1) Integrado no Pack Sensor. Implica Cartão Renault "Mãos-livres" no Dynamique S;

(2) Implica Cartão Renault "Mãos-livres";

(3) Implica opção Travão de estacionamento automático;

(4) Plug & Music é um sistema de ligação áudio para dispositivos externos. Na versão Luxe acrescenta apenas o Plug & Music;

(5) TEP (sucedâneo de couro);

(6) Couro: base e face dianteira e traseira do encosto dos bancos, face dianteira e traseira dos apoios de cabeça, revestimento do painel das portas e apoio de braços central dianteiro.

# RENAULT MÉGANE BERLINA



([www.renault.pt](http://www.renault.pt))

Tudo fizemos para que o conteúdo da presente publicação fosse exacto à data da sua impressão. Este documento foi realizado a partir de veículos de pré-série ou de protótipos. No âmbito da estratégia de melhoria contínua dos produtos, a Renault reserva-se o direito de, a qualquer momento, introduzir modificações nos modelos aqui apresentados. Estas modificações serão transmitidas à nossa rede de concessionários, nos melhores prazos possíveis. Consoante o país de comercialização, as versões podem diferir e alguns equipamentos podem não estar disponíveis (de série, em opção ou em acessórios). Para conhecer as últimas evoluções, por favor, dirija-se a um concessionário Renault. Devido a limitações técnicas na impressão, as cores reproduzidas neste documento poderão ser ligeiramente diferentes das cores reais da pintura das viaturas ou dos materiais dos revestimentos interiores. Todos os direitos reservados. A reprodução sob qualquer forma ou por qualquer outro meio, seja da globalidade ou de um extracto da presente publicação, está interdita sem uma autorização por escrito da Renault.

\* - CONDUZA A MUDANÇA

## 2 VIATURA LIGEIRA COMERCIAL



# MEIOS MATERIAIS



## DESIGNAÇÃO DO EQUIPAMENTO: VIATURA DE SUPERVISÃO

### CHASSIS

MARCA: **CITROEN**

MODELO: **BERLINGO**

### SUPERESTRUTURA

MARCA: n.a

MODELO: n.a

## CARACTERÍSTICAS TÉCNICAS



### MOTOR

Tipo: Diesel

Cilindrada: 1.868 cm<sup>3</sup>

Potência máxima : 51 Cv

### TRANSMISÃO

Caixa de 5 velocidades com comando mecânico

### CHASSIS

Peso Bruto: 1.805 kgs

Tara: 1.281 kgs

Distância entre eixos: 2.693 mm

## OBSERVAÇÕES

Supervisão de serviços;

Transporte de funcionários.



CITROËN BERLINGO



## CITROËN BERLINGO : UM BOM TRABALHO

Totalmente redesenhado, o Citroën Berlingo distingue-se de imediato por uma personalidade vincada, plena de modernidade e robustez. Graças aos chevrons duplos cromados e às linhas fluidas, o Berlingo adquire uma dimensão ainda mais atractiva.

*O conjunto dos equipamentos descritos neste catálogo representa toda a tecnologia do Citroën Berlingo. A definição dos veículos CITROËN comercializados na U.E. pode apresentar diferenças consoante o país. Para saber em detalhe a definição dos equipamentos de série ou opcionais disponíveis, consulte o seu ponto de venda Citroën.*



Com as suas linhas exteriores fluidas, uma silhueta dinâmica e moderna, continua a ter um carácter exclusivo e harmonioso, como demonstram os pára-choques envolventes e o perfil arredondado, que deixam adivinhar a grande habitabilidade e

a amplitude do seu compartimento de carga. O volume útil, a fiabilidade e a modularidade do espaço interior vão torná-lo no profissional mais satisfeito.

## AINDA MAIS PERSONALIDADE

A dianteira e a traseira do Citroën Berlingo apresentam um design particularmente actual que lhe confere uma identidade própria. As portas traseiras assimétricas com divisão 60/40 dispõem de dobradiças ocultas que realçam a sua elegância com toda a subtilidade. Por um lado, a personalidade do Citroën Berlingo torna-o na sua ferramenta de trabalho mais admirável, por outro, comprova o seu carácter. Graças à longa distância entre eixos, este veículo domina a estrada.

Como bom profissional procura a eficácia, e com este veículo vai encontrá-la.

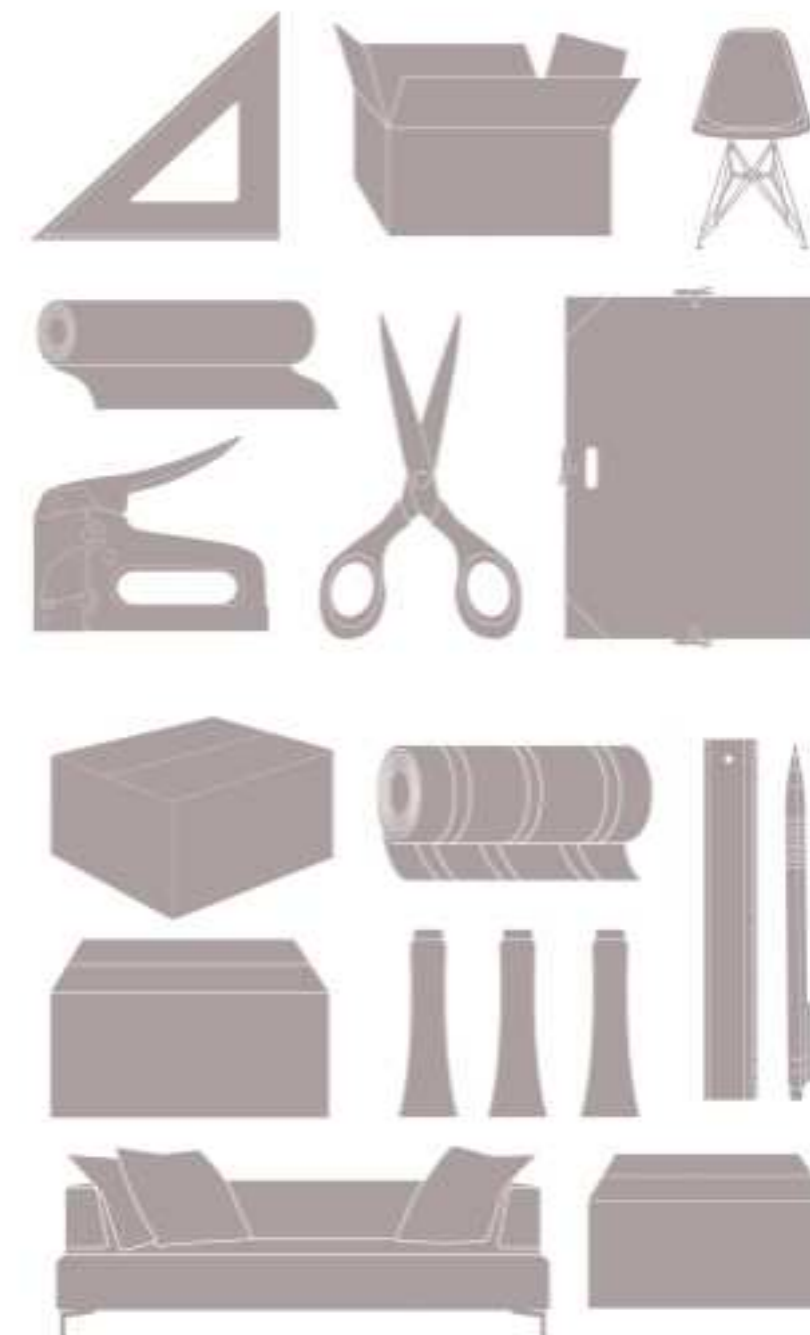





## TUDO PARA MAIS CONFORTO

Quando nos sentamos ao volante do Citroën Berlingo, é imediatamente notável a qualidade dos acabamentos do painel de bordo e dos revestimentos dignos de uma berlina. Este veículo é sobretudo um local de trabalho, pelo que a ergonomia de condução foi concebida para garantir o conforto ideal, desde o banco do condutor com ajuste em altura (de série, consoante as versões) ao posicionamento da alavanca da caixa de velocidades no painel de bordo. Em redor do volante, regulável em altura e em profundidade, encontram-se o conjunto de comandos e diversos compartimentos de arrumação que apresentam uma facilidade de acesso bastante apreciável. Instalado confortavelmente no Citroën Berlingo, pode agora usufruir de todas as funções de alta tecnologia. O sistema de navegação MyWay de fácil acesso, por exemplo, oferece um conjunto de funcionalidades impressionante: combina o sistema áudio, a navegação a cores em

perspectiva aérea com mapas europeus armazenados no cartão SD e o kit mãos-livres com Bluetooth®. O ecrã a cores 16/9 de 7" permite uma visualização sóbria e uma leitura perfeita das funções áudio do leitor de CD, compatível com MP3 WMA. O sistema áudio CD RD4 está associado a 2 altifalantes (equipamentos disponíveis de série ou como opção, consoante as versões). Para um conforto ainda maior, poderá igualmente optar pela climatização manual. A "Créative Technologie" da CITROËN traduz-se igualmente na nova oferta de serviços CITROËN eTouch. No automóvel, estão disponíveis dois serviços: chamada de emergência localizada CITROËN e chamada de assistência localizada CITROËN (consoante o país). Estes dois serviços são gratuitos durante toda a vida útil do automóvel e encontram-se disponíveis durante 24 h por dia, 7 dias

por semana. Graças a um módulo GPS e a um cartão SIM integrado, garantem a localização exacta do automóvel em caso de incidente ou acidente e contribuem para uma intervenção rápida da Assistência CITROËN em caso de avaria e dos serviços públicos de emergência em caso de acidente. Em 2011, estarão também disponíveis mais dois serviços (consoante o país) no seu espaço pessoal MyCITROËN: o manual de assistência virtual CITROËN e o CITROËN Eco Driving. Estes dois serviços são gratuitos durante a garantia contratual do veículo e permitem-lhe saber quais os serviços de manutenção a realizar, ser avisado em caso de problemas mecânicos ou de segurança relativamente a um comportamento coberto pela garantia, controlar o consumo de combustível e as emissões de CO<sub>2</sub>. Pode contar com o CITROËN eTouch onde quer que esteja. Consulte as condições gerais de utilização.





## A FUNCIONALIDADE COM QUE SEMPRE SONHO

Para trabalhar nas melhores condições possíveis, o Citroën Berlingo oferece várias soluções muito práticas e úteis. Para se adaptar a todas as necessidades relativas à carga, a cabine Extenso® dispõe de 3 bancos homologados e ajustáveis conforme pretendido: um banco central multifunções e um banco lateral de

passageiros retráctil são exemplos das principais inovações. Além disso, pode carregar-se um objecto alto e frágil, continuando a ser possível trabalhar e consultar documentos: o encosto do banco central é rebatível e pode ser transformado em escritório móvel. O assento do banco lateral eleva-se e fica

na posição "cinema". Com componentes cada vez mais inteligentes, o Citroën Berlingo apresenta um porta-luvas para o condutor com uma capacidade de 4,1 litros, situado sobre o painel de bordo e atrás do volante. Um compartimento de arrumação bastante útil e de fácil acesso,

## UM PROFISSIONAL NA ARRUMAÇÃO

Um profissional nunca se desloca sem carga. Para transportar o seu material, necessita de espaço... Felizmente, o novo Citroën Berlingo tem espaço de sobra. No interior, cada local foi optimizado para obter o máximo de compartimentos de arrumação e permite-lhe transportar tudo o que necessitar. Ficarás surpreendido ao verificar todas as soluções de arrumação disponibilizadas. Na bolsa,

facilmente acessível e situada sobre os bancos dianteiros e em toda a largura do veículo, pode transportar todos os seus dossiers de formato A4. Outra possibilidade é uma consola de arrumação (disponível nos Acessórios) situada entre os bancos dianteiros que oferece um espaço de 13 litros facilmente amovível. A gaveta de arrumação sob o banco do condutor é também um componente

particularmente inteligente, onde pode arrumar tudo o que deve estar sempre à mão. Associado à cabine Extenso®, um compartimento de arrumação adicional sob o assento do banco central oferece uma ampla capacidade de 7,5 litros. Apresenta também a vantagem de ficar protegida dos olhares indiscretos, podendo ser trancada com um cadeado (não fornecido).





## MIL E UMA MANEIRAS DE RENTABILIZAR

Para uma maior eficácia do seu trabalho, o Citroën Berlingo faz tudo para o facilitar. Graças ao compartimento de carga geométrico e à porta lateral deslizante (1 ou 2 portas laterais deslizantes disponíveis como opção), nenhum carregamento lhe parecerá difícil. A galeria pode ser facilmente montada sobre o tejadilho do seu veículo. É um acessório indispensável para transportar com toda a segurança as cargas compridas e volumosas. O gancho de reboque "pescoço de cisne" (disponível nos Acessórios) é bastante

prático e integra-se perfeitamente no veículo, permitindo aumentar a capacidade de carga do seu veículo (a completar com uma cablagem eléctrica, consoante o veículo rebocado). Visto a partir do interior, o Citroën Berlingo é também particularmente funcional. É o seu colega de trabalho mais valioso. O banco lateral retráctil permite a passagem de cargas com comprimento até 3 metros, enquanto o banco central em posição de escritório móvel oferece condições de trabalho confortáveis. O Citroën Berlingo disponibiliza uma

porta horizontal superior traseira como opção, para o transporte de objectos compridos em estrada com as portas fechadas, de forma totalmente segura.





## O VOLUME É ALGO ÚTIL

O Citroën Berlingo foi concebido à sua imagem : um verdadeiro profissional. Com um excelente desempenho em termos de carga útil, pois suporta até 850 kg, é também o líder do segmento relativamente ao volume útil com 4,1 m<sup>3</sup> de capacidade : mais uma vez, vence em volume e em capacidade de carga. Desta forma, é possível transportar facilmente duas Europaletes, o que é notável.

As portas traseiras assimétricas com divisão 60/40 também têm uma função preponderante. Dispõem de um sistema que permite uma abertura a 180°, bastante útil para determinadas cargas e para se

retrair perante uma plataforma de carga. A protecção interior em madeira amovível (disponível nos Acessórios) é constituída por protecções laterais altas, complementadas por uma superfície plana ou antiderrapante. Protege a superfície de carga do seu veículo contra choques, sujidade e riscos, adaptando-se perfeitamente à sua actividade.

Além disso, o Citroën Berlingo oferece uma ampla selecção de arrumação de carga, permitindo igualmente diversas configurações inteligentes. Uma vasta gama de soluções para uma condução com toda a segurança e transporte de todos os tipos de carga...

Por último, graças à sua tampa amovível, a divisória a meia altura com grelha disponibiliza uma excelente modularidade das cargas. Depois de colocada atrás do banco do condutor, disponibiliza um espaço considerável que vai permitir carregar objectos compridos que normalmente são difíceis de transportar. Tal como tudo no interior do Berlingo, é extremamente simples de manusear. Resumindo, dispõe de tudo para o facilitar.



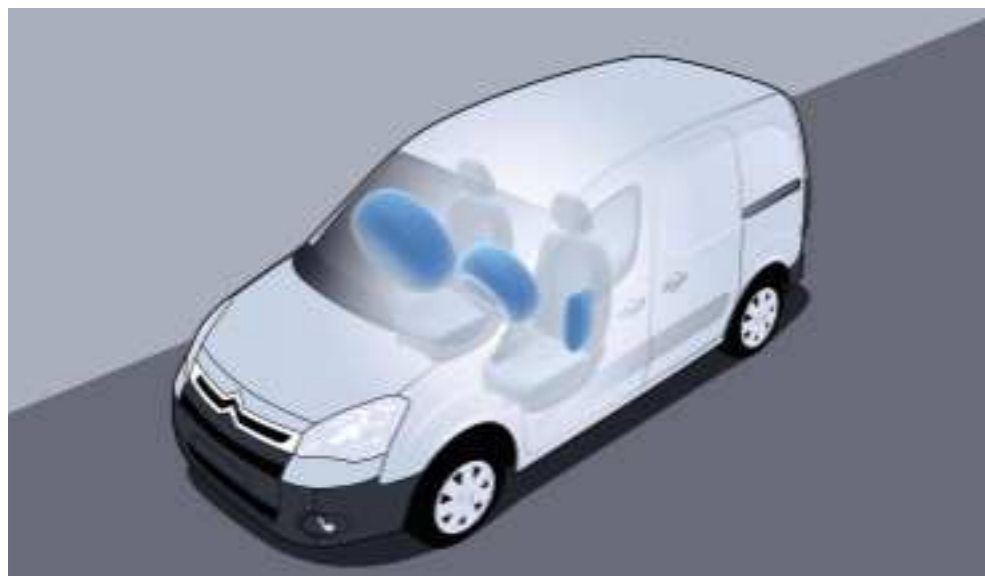

## A TECNOLOGIA AO SEU SERVIÇO

No Citroën Berlingo, a tecnologia está ao serviço da sua segurança e bem-estar. Em termos de assistência à condução ou de aderência à estrada, pode dispor de equipamentos com tecnologia de topo (disponíveis de série ou como opção consoante as versões). Estão disponíveis os seguintes componentes: o regulador e limitador de velocidade, o ABS, para impedir o bloqueamento das rodas, o repartidor electrónico de travagem (REF) para otimizar a potência de travagem das

rodas traseiras ao gerir separadamente cada uma das rodas, a ajuda à travagem de urgência (AFU), para reduzir a distância de imobilização da viatura, o ESP para manter a viatura estável na trajectória escolhida pelo condutor. Pode confiar efectivamente na aderência à estrada do Berlingo. Com o Berlingo, já não é necessário recorrer ao travão de mão para conseguir arrancar em subidas. O sistema de ajuda ao arranque em subida (ligado ao ESP, disponível como opção) mantém

automaticamente a pressão de travagem durante o tempo em que o condutor passa do pedal do travão para o do acelerador. Mais uma inovação notável que o vai facilitar. Como profissional, não tem um segundo a perder. Por isso, vai apreciar o ganho de tempo proporcionado pela opção dos sensores de estacionamento traseiros: para o ajudar a efectuar as manobras de forma mais rápida, assinalam a presença e a distância dos obstáculos. A

segurança também não foi deixada ao acaso. Em caso de colisão, os 4 airbags dianteiros (2 frontais e 2 laterais – airbag dianteiro para o condutor disponível de série em todas as versões) disparam automaticamente para garantir a sua protecção. Com o airbag duplo para o passageiro, os dois passageiros da cabine Extenso® ficam perfeitamente protegidos. No que respeita ao entretenimento, pode ouvir a sua música preferida através do sistema áudio do veículo e ecrã

multifunções. Graças à Connecting Box (kit mãos-livres, porta USB e tomada Jack), pode escolher a sua fonte de áudio, ligando directamente um leitor de MP3 ou dispositivo USB. Quanto à inovação, está disponível em alguns países o sistema Grip Control, um sistema inteligente antipatinagem que melhora a motricidade do veículo em condições de piso específicas. Um comando de selecção permite ao condutor aceder a 5 modos diferentes: Standard com “ESP”,

Neve, Todo-o-terreno, Areia e ESP Off (opção não disponível na gama em Portugal). Juntamente com o pack visibilidade, estão à sua disposição o computador de bordo e equipamentos de segurança adicionais, como a iluminação automática dos faróis, os faróis de nevoeiro e o limpavidros automáticos.

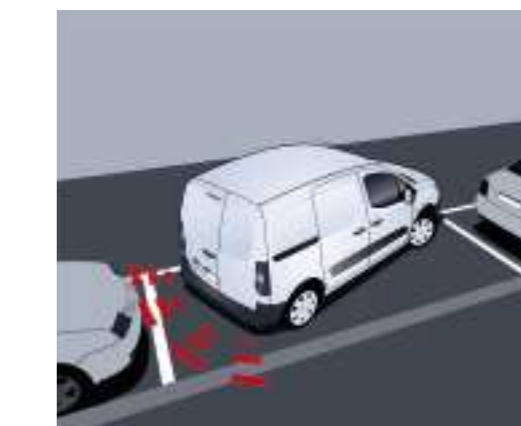



## MOTORES À ALTURA

No que respeita aos motores, o Citroën Berlingo apresenta duas motorizações diesel : HDi 75 e HDi 90. Ambas as motorizações estão associadas a

uma caixa de velocidades manual de 5 velocidades e oferecem características que lhe permitirão combinar prazer de condução e economia. A fiabilidade e o

excelente desempenho dos motores não vão desiludi-lo...

## CORES E ESTOFOS



Tecido Mobilis/Omni Mistral (1)



Berlingo longo



Veículo não comercializado em Portugal



Berlingo Plancher



Cinza Fer (N) Branco Banquise (O) Vermelho Ardent (O) Cinza Aluminium (M) Preto Onyx (O)

(1) : E outros materiais de acompanhamento.  
(O) : Opaco, (M) : Metalizado, (N) : Nacarado.  
As tintas metalizadas, nacaradas e Preto Onyx são opcionais.

# A TECNOLOGIA AO SERVIÇO DA SUA SEGURANÇA

Para viajar com toda a segurança, o Citroën Berlingo propõe-lhe sistemas de segurança activa e passiva de última geração...

**ABS** : Sistema de assistência à travagem que ajusta a pressão de travagem para impedir o bloqueamento das rodas e conservar assim o controlo da direcção.

**AFU** : A Ajuda à Travagem de Urgência amplifica instantaneamente a pressão de travagem ao carregar rapidamente no travão, de modo a reduzir a distância de imobilização da viatura. Acciona automaticamente os “quatro piscas” prevenindo os outros veículos.

**CITROËN eTouch** : Gama de serviços inovadora que inclui as chamadas de urgência e de assistência localizadas, consoante o país. Dois serviços gratuitos que garantem, em caso de incidente ou acidente, uma localização precisa e uma intervenção rápida. Dois novos serviços serão propostos no decorrer de 2011 : um manual de assistência virtual e um serviço Eco Driving acessíveis através do espaço personalizado MyCITROËN na internet.

**ESP** : O Electronic Stability Program é um sistema electrónico inteligente que, em caso de perda de aderência em curva e dentro dos limites da lei da física, estabiliza a viatura na trajectória escolhida pelo condutor actuando sobre os travões e/ou o acelerador.

**Limitador de velocidade variável** : Permite ao condutor fixar e registar uma velocidade máxima a não ultrapassar. O condutor é livre de manter a sua aceleração. Contudo, a velocidade registada não será ultrapassada, a não ser que carregue fortemente no acelerador.

**REF** : O Repartidor Electrónico de Travagem utiliza os sensores do ABS para otimizar a potência de travagem das rodas traseiras, gerindo separadamente cada uma das rodas.

**Regulador de velocidade** : Permite rolar a uma velocidade estável definida pelo condutor sem acção no acelerador, qualquer que seja o perfil da estrada. Desliga-se automaticamente pressionando o pedal do travão, a embraiagem ou manualmente accionando o comando específico.

## RESPEITO PELO MEIO AMBIENTE

CONSUMMATIONS ET ÉMISSIONS DE CO <sub>2</sub> (normes CEE 1999-100)*				
Motorização	Urbano (l/100 km)	Extra-urbano (l/100 km)	Misto (l/100 km)	Emissões de CO <sub>2</sub> (g/km)
HDi 75 BVM	6,8	4,9	5,7	147
HDi 90 BVM	6,8	5,0	5,6	149

\*Todas as informações relativas às motorizações, são susceptíveis de alteração, entre no site [citroen.pt](http://citroen.pt) para consultar as últimas actualizações.

*Os consumos de combustível acima correspondem aos valores homologados de acordo com a regulamentação europeia aplicável a todos os construtores e todos os veículos vendidos na Europa. Estes valores são obtidos em condições de ensaios rigorosas (temperatura, peso, características do banco de ensaio com roletes, etc.) e com um perfil de condução muito calmo. As condições reais de circulação, as condições atmosféricas, o estado de carga do veículo, o estilo de condução, a pressão dos pneus, a presença de uma galeria (mesmo sem carga), a utilização importante do ar condicionado e/ou do aquecimento, o estado do veículo podem, naturalmente, levar a consumos diferentes dos homologados.*

## CITROËN SERVICE

• **GARANTIA CONTRATUAL**  
2 anos sem limite de km.

• **GARANTIA ANTICORROSÃO**  
12 anos para os veículos ligeiros de passageiros.  
5 anos para os veículos comerciais ligeiros.

• **GARANTIA DE PINTURA**  
3 anos para veículos ligeiros de passageiros.  
2 anos para veículos comerciais ligeiros.

• **CITROËN SERVIÇO EXPRESSO**  
Sem marcação, pode mudar fluídos e líquidos, pneus, assistência a travões e suspensões, substituição de pára-brisas, serviço de escape, controlo anti-poliuição, montagem de acessórios e operações de curta duração.

### CONTRATOS DE SERVIÇO CITROËN

• **CITROËN EssentialDrive**  
O contrato de garantia ampliada até 36, 48 ou 60 meses: o seu veículo tem garantia integral como no 1º dia beneficiando, sem custos adicionais, da reparação ou substituição de peças defeituosas, incluindo mão-de-obra. Compreende ainda a Assistência em Viagem CITROËN, que cobre qualquer imprevisto (furo, perda de chaves, troca de combustível, avaria, falha de bateria, acidente...) 24/24h, 7 dias por semana em toda a Europa.

• **CITROËN IdealDrive**  
Aos serviços proporcionados no contrato CITROËN EssentialDrive adicionamos a totalidade das operações de manutenção periódica do seu veículo (peças, mão-de-obra e lubrificantes).

• **CITROËN FreeDrive**  
Ao contrato CITROËN IdealDrive adicionamos a substituição e reparação de todas as peças de desgaste e, nas operações de manutenção programada do veículo, o serviço de viatura de substituição, lavagem e aspiração.

Não dispensa a consulta das condições gerais dos contratos CITROËN.

CITROËN **prefere TOTAL**



**AUTOMÓVEIS CITROËN, S.A.** : Capital Social : 608.000 Euros, Matrícula nº 20.349 na Conservatória do Registo Comercial de Loures - NIF 500 038 961 Sede : Rua Vasco da Gama, nº 20 - 2685-244 Portela LRS. Este documento é referente apenas a veículos comercializados na UE. As informações sobre os modelos e as suas características correspondem a uma

definição no momento da impressão deste documento, não podendo as mesmas serem consideradas como contratuais. Automóveis Citroën S.A. reserva-se o direito de modificar sem aviso prévio as características dos modelos apresentados, sem ter que actualizar este documento. Automóveis Citroën atesta, por aplicação do disposto na directiva CEE nº 2000/53 CE de

18 de Setembro de 2000 relativa aos veículos em fim de vida, que respeita os objectivos nela fixados e que materiais recicláveis são utilizados na fabricação dos produtos que comercializa. A representação das cores de carroçaria é indicativa, uma vez que as técnicas de impressão não permitem uma reprodução fiel das cores. Se, e apesar do extremo cuidado que colocamos na

realização deste catálogo, considerar que existe um erro, não deixe de nos contactar na morada indicada ou em [citroen.pt](http://citroen.pt). Novembro 2010.





### 3 CARRINHA 3500 KG C/ PLATAFORMA ELEVATÓRIA



# FICHA TÉCNICA



## DESIGNAÇÃO DO EQUIPAMENTO:

**VIATURA 3.500 kg CABINE DUPLA E PLATAFORMA ELEVATÓRIA**

MARCA: TOYOTA

MODELO: DYNA M35.37

## CARACTERÍSTICAS

### CARACTERÍSTICAS TÉCNICAS



#### MOTOR

Cilindros :	4 em linha, 16 válvulas - DOHC
Cilindrada:	2.982 cc
Potencia máxima(cv(KW/rpm)	144 (106) /3400
Binário máximo (Nm/rpm)	300 / 1.200-3.200

#### TRANSMISSÃO

Caixa de Velocidade:	Modelo R351/R451 – Tipo 5 T/M
----------------------	-------------------------------

#### OUTROS

Cabine:	Dupla
Capacidade do depósito:	80 l
Direcção:	Assistida

#### CAIXA

Tipo:	Simples
-------	---------

#### PLATAFORMA ELEVATÓRIA

Marca:	DHollandia
Modelo:	DH_LC 500-750 kg

## OBSERVAÇÕES:

# Dyna



**TOYOTA**

SEMPRE  
UM **MELHOR**  
CAMINHO





## Dyna. O seu comercial de confiança.

A Toyota sustentou toda a pesquisa e desenvolvimento num principal objetivo: criar um veículo comercial forte, robusto e potente. Mas levou a sua abordagem inovadora ainda mais longe, concebendo um veículo igualmente funcional, confortável, atraente, seguro que oferece o máximo prazer de condução.

Descubra, nas páginas seguintes, tudo o que a Dyna lhe pode proporcionar ao nível da potência, segurança e conforto.





## Um design diferenciador, pensado para ser útil.

Simple e emocional. É assim que definimos o design da Toyota Dyna. Combinação perfeita entre linhas retas e formas curvas. E este é o resultado: um veículo mais potente, mais versátil e mais atraente.

- O ângulo de abertura das portas torna mais fácil e cómodo o acesso à cabina.
- As janelas amplas criam um maior campo de visão e uma ventilação eficaz.
- O para-choques largo e na mesma cor da cabina destacam-na dos tradicionais veículos comerciais.
- O tamanho e a localização dos espelhos retrovisores permitem maximizar a visibilidade traseira.
- A cabina basculante (disponível nas cabinas simples) permite uma inclinação de 45°, tornando-se muito fácil o acesso ao compartimento do motor.



#### 01 Grupos óticos

Os grupos óticos proporcionam à Dyna um design atraente e melhoram substancialmente a capacidade de conduzir sob as mais difíceis condições de iluminação.

#### 02 Espelhos retrovisores

Os espelhos retrovisores foram desenhados com o intuito de maximizarem a visibilidade da traseira e caixa de carga.

01



#### 01 Cabina basculante

A cabina basculante permite uma inclinação de 45°, facilitando o acesso ao compartimento do motor (só disponível na cabina simples).

02



#### 02 Motores

Os motores 3,0 L e 4,0 L D-4D asseguram mais potência, menores consumos e menores níveis de emissão de gases poluentes, cumprindo com as normas Euro V.

As versões ligeiras (Dyna S e M) dispõem de um motor de 3,0 litros turbo diesel de 144 CV de potência máxima, atingidos às 3.400 rpm, com um binário máximo de 300 Nm, alcançado entre as 1.200 e as 3.200 rpm.

As versões pesadas (Dyna L) dispõem de um motor de 4,0 litros turbo diesel que debita 150 CV de potência máxima, atingidos às 2.500 rpm e um binário máximo de 420 Nm às 1.400 rpm.

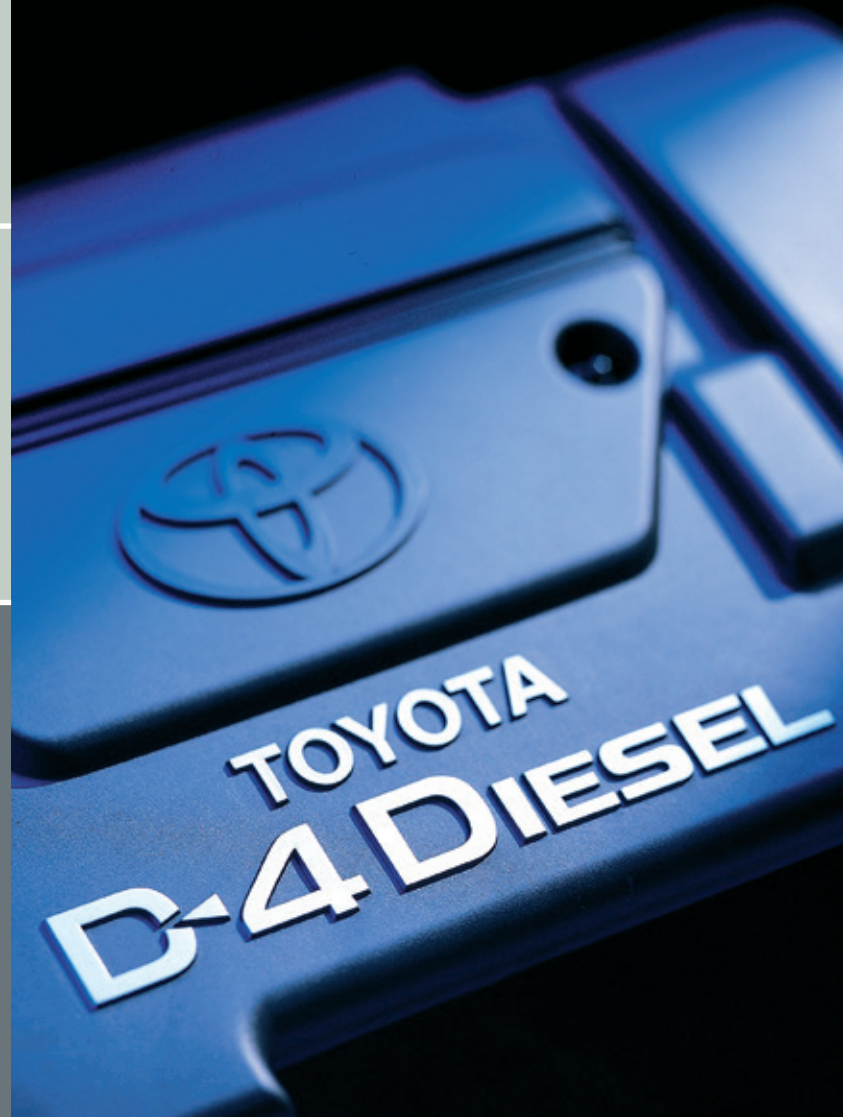





## **Motorizações para melhores performances.**

Tecnologia avançada em termos de motorização, agilidade e capacidade de reação nunca vistas, níveis de potência e performance absolutamente incomparáveis. É assim a Toyota Dyna, com um motor D-4D de injeção direta “common rail” e intercooler, que cumpre as normas Euro V de emissões de gases poluentes.

A Toyota desenvolveu dois modelos de motorização distintos: um 3,0 litros para as versões ligeiras (Dyna S e M) com performance melhorada e um 4,0 litros para as versões pesadas (Dyna L), ambas cumprindo com as normas de emissões de gases poluentes Euro V.

# Versatilidade e capacidade de carga.

Aumentar a versatilidade e a capacidade de carga. Este era um dos principais objetivos dos técnicos da Toyota quando desenvolveram esta geração Dyna. A Dyna está disponível em várias versões diferentes, distribuídas pelos modelos S, M e L. Três alternativas criadas para oferecer os melhores índices de resistência, flexibilidade, versatilidade e capacidade de carga da sua classe. A possibilidade de escolha de diferentes distâncias entre eixos e pesos brutos permite que a Dyna seja um veículo versátil na adoção das mais diversas caixas de carga.

Na conceção da Dyna foi adotada a solução de dois subchassis – um por baixo da área de carga e outro por baixo da cabina. Isto permite que o subchassis, por baixo da área de carga, seja mais plano, facilitando as várias condições de carga. O chassi é elaborado numa secção em forma de U, que o torna mais rígido e perfeitamente apto a carregar diversos tipos de materiais sem qualquer problema.



Cabina simples

Cabina dupla

Cabina tripla

Báscula

Contentor







## Mais segura para uma condução mais tranquila.

Quem conduz, diariamente, um veículo de trabalho exige a máxima segurança. Para a Dyna, a Toyota desenvolveu vários sistemas específicos destinados a aumentar a segurança do condutor e passageiros. Assim, e recorrendo ao sistema CAE (Advanced Computer Aided Engineering), a cabina da Dyna possui uma estrutura inteligente capaz de proteger os ocupantes na eventualidade de uma colisão grave.

## Segurança Dyna:

- Barras de proteção lateral nas portas dianteiras para impedir a deformação da cabina no caso de um choque lateral.
- Coluna de direção dotada de uma estrutura capaz de absorver os impactos numa situação de embate frontal.
- Ampliação das superfícies do para-brisas e vidros laterais para aumentar o campo de visão do condutor.
- Travões de disco dianteiros (todas as versões) e traseiros (apenas na Dyna L), bem como o travão de escape (Dyna L).
- Cintos de segurança de 3 pontos.

## Estabilidade & Tranquilidade Dyna:

- Travão traseiro com sistemas LSP & BV (Load-Sensing Proportioning and Bypass Valves) que alteram as características da travagem de acordo com a carga que estiver a ser transportada.
- Amplo travão auxiliador de modo a impedir que a carga influencie as travagens.
- Sistema ABS que evita o bloqueio das rodas em caso de travagens em superfícies escorregadias ou de emergência.
- Barras estabilizadoras dianteira e traseira (apenas na Dyna L).

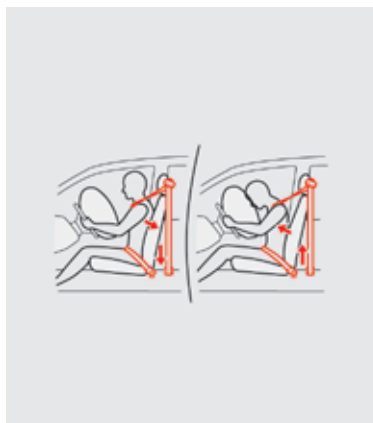
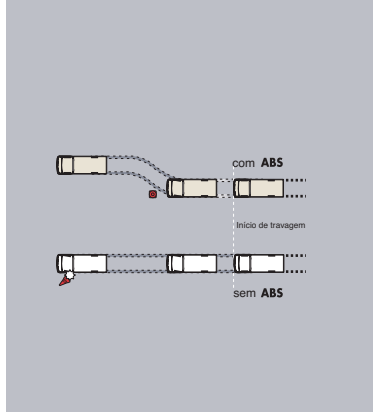

### ABS

A Dyna está equipada de série com ABS, permitindo que as travagens ocorram com maior estabilidade e segurança, evitando-se o bloqueio de rodas.

### Barras de proteção laterais

A Dyna está equipada com barras de proteção laterais nas portas que contribuem para uma maior rigidez em caso de embate.

### Cintos de segurança

Os cintos de segurança com bloqueador de três pontos de emergência (ELR), juntamente com o airbag (de condutor), melhoram o nível de segurança, minimizando o risco de lesões no peito em caso de acidente.

## Mais conforto interior para um excelente ambiente de trabalho.

Na Toyota, acreditamos que o prazer de condução é um valor essencial no segmento dos veículos de trabalho. Na Dyna, graças a um interior ergonómico, moderno e inteligente, os índices de conforto e o prazer de condução são elevados, com uma sensação de espaço amplo oferecida pela cabina luminosa e fácil de utilizar.



- Todos os comandos foram distribuídos ergonomicamente pelo painel de instrumentos, elevando a qualidade das operações e diminuindo o esforço de condução.
- O topo do painel de instrumentos, baixo e inclinado para a frente, proporciona uma melhor visibilidade frontal, bem como uma sensação de maior amplitude de espaço dentro da cabina.
- Elevado espaço para as pernas, facilitando o movimento de entrada e saída do veículo.
- Os bancos, dotados de encostos de cabeça, foram cuidadosamente desenhados para minimizar o cansaço causado nas viagens mais longas, tendo o banco do condutor regulação longitudinal e apoio lombar.
- A coluna de direção, regulável em profundidade e altura, permite aos diferentes condutores adotarem a sua própria posição de condução.
- Vários espaços para arrumos permitem manter o interior da cabina mais organizado e limpo.
- A direção assistida permite ao condutor executar as manobras mais difíceis com a maior facilidade e, quando necessário, o avisador sonoro de marcha-atrás dará o devido apoio.
- Adoção de um sistema de suspensão dianteiro independente (Dyna S e M) que proporciona um conforto e estabilidade únicos em veículos desta classe, só alcançados por determinados veículos de passageiros.

### 01 Cabina

Foi concebida para proporcionar níveis de espaço elevados no habitáculo, capaz de albergar confortavelmente todos os passageiros.

### 02 Banco do condutor

Tem apoio lombar e uma grande amplitude de deslizamento, oferecendo a possibilidade de ser reclinado em função da melhor posição de condução.

### 03 Arrumação

Sempre pronta a acomodar mais e mais. Vários espaços para arrumos permitem manter o interior da cabina mais organizado e limpo.







# Com a nova Dyna L, a gama Dyna ficou ainda mais forte e completa.

## Funcionalidade sempre em alta.

Novo design interior e exterior, frente de estilo renovado, profundas alterações ao nível do para-choques, grelha, grupo ótico e faróis de nevoeiro.

A cabina mais aerodinâmica é exemplo de funcionalidade. Todos os pormenores foram pensados para ultrapassar os desafios mais exigentes do seu negócio.



## Precisão e segurança.

O para-brisa de maior dimensão e pilares finos aumentam os ângulos de visão. O novo design dos vidros laterais rasgados, permite alargar visão lateral inferior permitindo conduzir o veículo com precisão e segurança.

Os espelhos retrovisores exteriores, duplos e aquecidos, contam agora com espelho específico para o passeio, incrementando a visão nas manobras mais exigentes.



## Design pensado em si.

Interior completamente novo com acesso melhorado e de maiores dimensões. Aumento de espaço ao nível de pernas, ombros e cabeça.

Novo design do tablier, volante com airbag para o condutor e colocação ergonómica da manete da caixa manual de 6 velocidades.



## Instrumentos para uma condução mais segura.

Novo painel de instrumentos multifunções em LCD apresenta de forma digital os nível de combustível, temperatura e conta-quilómetros.

A sua colocação no painel de instrumentos proporciona uma leitura rápida e uma condução segura, diminuindo o esforço de condução.



### **Novos Equipamentos de série:**

- Ar condicionado com filtro de pólen;
- Imobilizador;
- Airbag do condutor;
- Pré-tensor do cinto de segurança do condutor;
- Espelhos retrovisores exteriores, duplos e aquecidos;
- Travões de disco ventilados à frente e atrás.



### **Espaço e acessibilidade.**

Novo Interior com inúmeros espaços para arrumos no tejadilho e tablier.

Porta-luvas superior e inferior de grandes dimensões e 4 porta-garrafas.



# Guia de Estruturas

Diversidade e versatilidade.

## Caixas de madeira

A Dyna permite um vasto conjunto de possibilidades no que respeita a caixas de carga em madeira. Tudo graças às qualidades invulgares dos seus chassis, que permitem uma elevada versatilidade. Estes são apenas alguns exemplos. Acrescente-lhe também o seu.



01

## Caixas metálicas

A Dyna não impõe qualquer limite às suas necessidades. À semelhança do que acontece nos restantes tipos de estruturas, também no domínio das caixas metálicas existem inúmeras possibilidades. Basta escolher a sua.



04

## Contentores

A Toyota Dyna mostra-lhe três excelentes tipos de contentores: o contentor de alumínio/isotérmico, o contentor frigorífico e a caixa de cortinas laterais tipo TIR. Três tipos distintos de entre a enorme variedade de contentores com uma capacidade de carga absolutamente insuperável.



07



08

02



03



01 / 02 / 03

**Modelos Indicados:** S 30.23 CS; S 35.25 CD; M 35.25 CS; M 35.33 CS/CD/CT; M 35.37 CS/CD; L 75.34 CL; L 75.38 CL; L 75.42 CL; L83.34 CL.

**Ramos de Atividade:** Construção Civil; Serralharias; Pichelarias; Distribuição, Autarquias, Obras Públicas; Empresas de Limpeza; Atividades Agrícolas; Indústria Metalúrgica; Mobiliário; Indústria Têxtil; Distribuição Produtos Alimentares; Outros.

**Dimensões da Caixa de Carga:** Comprimentos > 2010 < 6180 mm; Largura > 1735 < 2200 mm.

05



06



04 / 05 / 06

**Modelos Indicados:** S 30.23 CS; S 35.25 CD; M 35.25 CS; M 35.33 CS/CD/CT; M 35.37 CS/CD; L 75.34 CL; L 75.38 CL; L 75.42 CL; L83.34 CL.

**Ramos de Atividade:** Construção Civil; Serralharias; Pichelarias; Distribuição, Autarquias, Obras Públicas; Empresas de Limpeza; Atividades Agrícolas; Indústria Metalúrgica; Mobiliário; Indústria Têxtil; Distribuição Produtos Alimentares; Outros.

**Dimensões da Caixa de Carga:** Comprimentos > 2010 < 6180 mm; Largura > 1735 < 2200 mm.

09



10

07 **Contentor Isotérmico**

**Modelos Indicados:** S 30.23 CS; S 35.25 CD; M 35.25 CS; M 35.33 CS/CD; M 35.37 CS/CD; L 75.34 CL; L 75.38 CL; L 75.42 CL; L83.34 CL.

**Ramos de Atividade:** Atividades na Área de Transporte/Distribuição; Comércio Alimentar; Têxteis; Empresas de Transporte; Material Informático; Comércio de Plantas; Outros.

08 **Contentor frigorífico**

**Modelos Indicados:** S 30.23 CS; M 35.25 CS; M 35.33 CS; M 35.37 CS; L 75.34 CL; L 75.38 CL; L 75.42 CL; L83.34 CL.

**Ramos de Atividade:** Atividades na Área de Transporte/Distribuição Alimentar; Comércio Carne; Comércio Peixe; Comércio Frutas; Comércio Ovos; Comércio de Plantas; Outros Bens Perecíveis; Outros.

09 **Caixa de cortinas laterais tipo TIR**

**Modelos Indicados:** M 35.33 CS; M 35.37 CS; L 75.34 CL; L 75.38 CL; L 75.42 CL; L83.34 CL.

**Ramos de Atividade:** Empresas de Transporte; Mobiliário; Indústria Têxtil; Indústria de Calçado; Indústria de Espumas e Colchões; Transitários; Outros.

10 **Caixa de cortinas laterais tipo TIR**

**Modelos Indicados:** M 35.33 CS; M 35.37 CS; L 75.34 CL; L 75.38 CL; L 75.42 CL; L83.34 CL.

**Ramos de Atividade:** Distribuição de Bebidas.

# Guia de Estruturas

Diversidade e versatilidade.

## Básculas

Crie a sua própria Dyna. Escolha o tipo de báscula que melhor se adapta aos seus padrões de trabalho e construa um veículo à sua imagem. Descubra todas as possibilidades que a Dyna preparou para si.



## Reboques

No domínio dos reboques, a Dyna permite duas soluções excelentes: o reboque com estrutura tipo garfo e o reboque tipo estrado. Trata-se de dois tipos de reboque desenvolvidos para oferecer as melhores respostas às suas necessidades.



## Outras Estruturas

A Dyna foi desenvolvida para responder, com toda a versatilidade, às várias exigências de transporte. Por isso, além dos exemplos atrás mencionados, existe ainda um conjunto mais vasto de estruturas que podem ser facilmente aplicadas à Dyna. Algumas são apresentadas nas imagens ao lado. Mas existem ainda outras possibilidades: caixa com grua, caixa com plataforma elevatória, plataforma elevatória com cesto, multi-lift, estrado, contentores amovíveis, autocaravanas, tapetes rolantes, outros.





- 01 Modelos Indicados:** M 35.25 CS; M 35.33 CD; L 75.34 CL; L83.34 CL.  
**Ramos de Atividade:** Construção Civil; Obras Públicas; Autarquias; Empresas de Limpeza; Empresas de Jardinagem; Comércio de Materiais de Construção; Outros.
- 02 Modelos Indicados:** M 35.25 CS; M 35.33 CD; L 75.34 CL; L83.34 CL.  
**Ramos de Atividade:** Construção Civil; Obras Públicas; Autarquias; Empresas de Limpeza; Empresas de Jardinagem; Comércio de Materiais de Construção; Outros.
- 03 Modelos Indicados:** M 35.25 CS.  
**Ramos de Atividade:** Autarquias; Empresas de Limpeza; Empresas de Jardinagem; Outros.
- 04 Modelos Indicados:** M 35.25 CS; M 35.33 CD; L 75.34 CL; L83.34 CL.  
**Ramos de Atividade:** Construção Civil; Obras Públicas; Autarquias; Empresas de Limpeza; Empresas de Jardinagem; Comércio de Materiais de Construção; Outros.



- 05 Reboque com estrutura tipo garfo**  
**e Modelos Indicados:** M 35.33 CS.  
**06 Ramos de Atividade:** Empresas de Desempanagem Automóvel; Oficinas; Organismos Públicos; Câmaras Municipais, PSP, GNR.
- 07 Reboque com estrutura tipo estrado**  
**e Modelos Indicados:** L 75.34 CL; L 75.38 CL; L 75.42 CL; L83.34 CL.  
**08 Ramos de Atividade:** Empresas de Desempanagem Automóvel; Oficinas; Empresas de Logística Automóvel; Organismos Públicos; Câmaras Municipais, PSP, GNR.



- 09 Caixa metálica com cavalete para vidrarias**  
**10 Contentor para venda ambulante**  
**11 Viatura de Bombeiros VCI/VSAT**  
**12 Cisterna**  
**13 Estrutura de desobstrução de coletores de saneamento**  
**14 Estrutura para venda ambulante de carnes**  
**15 Estrutura convertível em espaço coberto itinerante**  
**16 Recolha de resíduos sólidos urbanos**  
**17 Caixa especial para transporte de animais**

# Cores

A Dyna está disponível em três cores diferentes: branco, bege e cinza claro metalizado. Três alternativas extremamente atraentes e agradáveis, pensadas para responder às preferências pessoais de cada condutor. Adicionalmente, existe à sua disposição um leque variado de cores, pelas quais poderá optar mediante encomenda especial.





# Informações adicionais

## Projeção traseira

Nas caixas fechadas, a Toyota recomenda que a projeção traseira não ultrapasse  $2/3$  da distância entre eixos.

Nas caixas abertas, a Toyota recomenda que a projeção traseira não ultrapasse  $1/2$  da distância entre eixos.

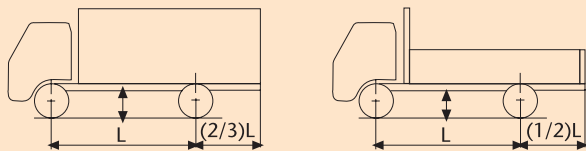

## Comprimentos da caixa de carga

Para obter o máximo rendimento da sua Dyna, escolha corretamente o comprimento da caixa em função da estrutura utilizada e do tipo de atividade a que se destina. O seu Concessionário está disponível para lhe fornecer todas as informações relativas a este e a outros pontos que achar necessários.

Para o modelo Dyna M 35.33 Cabina Tripla, recomendamos a montagem de caixas de carga com as dimensões mínimas de comprimento (2.530 mm), uma vez que este modelo está mais orientado para o transporte de equipas de trabalho.

## Capacidade de carga

O Decreto-Lei nº 99 /2005 de 21 de junho estabeleceu novas regras para harmonizar as dimensões máximas e pesos brutos máximos dos veículos rodoviários de transporte de mercadorias, bem como do transporte de passageiros. O artº 12 alínea 4 refere que: “Nos veículos ligeiros de mercadorias com quadro-cabina separados, após carreamento, a carga útil não pode ser inferior a 10% do peso bruto.” Assim, e na Dyna ligeira, deve-se ter em atenção que, após o carreamento da viatura, a carga útil não pode ser inferior a 350 kg.

## Filtro de Partículas (DPF)

O motor da Dyna possui um Filtro de Partículas DPF (Diesel Particulate Filter) desenvolvido com o intuito de reduzir as partículas existentes nos gases do motor e cumprir com as normas Euro V que regulam as emissões de gases de escape. A regeneração dos gases poluentes é efetuada de duas formas: manual e automática. O processo automático limpa o filtro das partículas até uma determinada quantidade, sendo depois necessária a regeneração manual. Os procedimentos a efetuar pelo condutor, no processo manual, encontram-se explícitos no manual do proprietário presente na viatura (pág. 62). Tendo em conta a utilização normal destas viaturas (percurso de longo curso), o processo de regeneração automática será capaz de eliminar todas as partículas existentes no catalisador. Só em percursos muito citadinos com constante para-arranca é que poderá ser necessário ativar o processo de regeneração manual, mas não se prevê que esta situação ocorra muitas vezes.

# Especificações

	S 35.23	S 35.25	M 35.25	M 35.33	M 35.33	M 35.37	M 35.37	L 75.34	L 75.38	L 75.42
Cabina	Simples	Dupla	Simples	Dupla	Simples	Dupla	Simples	Dupla	Larga Simples	
Rodado	Simples		Duplo						Duplo	
N.º Lug.	3	6	3	6	3	6	3	6	3	

## MOTOR

Modelo	1KD-FTV	N04C-US
Tipo	4 cilindros em linha, 16 válvulas - DOHC	4 cilindros em linha OHV
Sistema de alimentação	Injeção direta "common rail" c/ intercooler	
Cilindrada (cc)	2.982	4.009
Diâmetro x curso (mm)	96 x 103	104 x 118
Taxa de compressão	15.0 : 1	18.0 : 1
Potência máxima (cv(KW)/rpm)	144 (106) / 3 400	150 (110) / 2.500
Binário máximo (Nm/rpm)	300 / 1.200 - 3.200	420 / 1.400
Filtro de ar (tipo)	Seco	Cyclone
Alternador (Volt-Amp)	12 - 100	24 - 60
Pedal do acelerador eletrónico	•	•

## TRANSMISSÃO

Embraiagem	Monodisco seco, diafragma		Monodisco seco, diafragma
Caixa de velocidades	Modelo	R351 / R451	MY65
	Tipo	5 T/M	6 T/M
Relações	1ª	4,313	5,979
	2ª	2,330	3,434
	3ª	1,436	1,862
	4ª	1,000	1,297
	5ª	0,838	1,000
	6ª	-	0,759
	m.a.	4,220	5,701
Redução final	Modelo	Banjo	
	Tipo	Engrenagem cónica hipoide	
	Relações	3,727	4,100

PERFORMANCE	S 35.23	S 35.25	M 35.25	M 35.33	M 35.33	M 35.37	M 35.37	L 75.34	L 75.38	L 75.42	
Cabina	Simplex	Dupla	Simplex		Dupla	Simplex	Dupla	Larga Simplex			
Velocidade máxima (km/h)	130							90			

#### CAP. DEP. COMBUSTÍVEL

Capacidade do depósito de combustível (l)	60	80						100			
---	----	----	--	--	--	--	--	-----	--	--	--

#### TRAVÕES

Frente	Travões de disco ventilados										
Traseiro	Tambor							Travões de disco ventilados			
Direção	Direção Assistida										

#### SUSPENSÃO

Frente	Wishbone dupla c/ barra estabilizadora de torção e amortecedores hidráulicos telescópicos de dupla ação							Molas de lâminas e amortecedores hidráulicos telescópicos de dupla ação			
Traseira	Molas de lâminas (c/ mola auxiliar) + amortecedores hidráulicos telescópicos de dupla ação										

#### DIMENSÕES (mm)

A Comprimento (chassis)	4.280	4.525	4.525	5.840	5.840	6.410	6.410	6.120	6.735	7.245*
B Distância entre eixos	2.300	2.545	2.545	3.350	3.350	3.750	3.750	3.430	3.870	4.200
C Projeção frontal	960	960	960	960	960	960	960	1.115	1.115	1.115
D Projeção traseira (chassis)	1.020	1.020	1.020	1.530	1.530	1.700	1.700	1.575	1.750	1.930*
E Via dianteira	1.435	1.435	1.435	1.435	1.435	1.435	1.435	1.655	1.655	1.655
F Via traseira	1.365	1.365	1.500	1.500	1.500	1.500	1.500	1.520	1.520	1.520
G Altura	2.050	2.140	2.060	2.060	2.140	2.060	2.140	2.215	2.215	2.215
H Largura do rodado traseiro	1.560	1.560	1.900	1.900	1.900	1.900	1.900	1.980	1.980	1.980
I Comprimento da cabina	1.480	2.488	1.480	1.480	2.488	1.479	2.488	1.675	1.675	1.675
J Largura da cabina	1.695	1.695	1.695	1.695	1.695	1.695	1.695	1.995	1.995	1.995
K Distância eixo traseiro à cabina	1.780	1.015	2.025	2.830	1.820	3.230	2.220	2.870	3.310	3.640
L Distância ao solo	190	190	200	200	200	200	200	210	205	205
Raio mínimo de viragem pneus (m)	4,5	4,9	4,9	6,3	6,3	6,9	6,9	5,7	6,4	6,9

\*Sem gancho de reboque.

#### DIMENSÕES CAIXA CARGA (MM)

Comprimento máximo	3.110	2.200	3.690	5.030	4.020	5.700	4.690	4.940	5.690	6.230
Comprimento mínimo	2.770	2.010	3.020	4.330	3.320	4.900	3.890	4.420	5.030	5.540
Largura máxima	1.750		2.200							

# Especificações e Equipamento

PESOS (kg)	S 35.23	S 35.25	M 35.25	M 35.33	M 35.33	M 35.37	M 35.37	L 75.34	L 75.38	L 75.42
Cabina	Simplex	Dupla	Simplex		Dupla	Simplex	Dupla	Larga Simplex		
Tara (s/ caixa, c/ condutor)	1.600	1.755	1.770	1.820	1.960	1.835	1.975	2.570	2.580	2.615
Cap. de carga (s/ caixa, s/ pass.)	1.900	1.745	1.730	1.680	1.540	1.665	1.525	4.930	4.920	4.885
Peso bruto	3.500	3.500	3.500	3.500	3.500	3.500	3.500	7.500	7.500	7.500
Peso máximo admissível	frente	1.800	1.800	1.800	1.800	1.800	1.800	3.100	3.100	3.100
	traseira	2.060	2.060	2.550	2.550	2.550	2.550	5.500	5.500	5.500
Peso máximo rebocável	2.000		2.200					3.500		

## PNEUS

Pneus	215/70 R15C	195/70 R15C	205/75 R17.5
-------	-------------	-------------	--------------

## EXTERIOR

	DYNA S	DYNA M	DYNA L
Cabina basculante (exceto cabina dupla)	•	•	•
Vidros coloridos	•	•	•
Faróis de nevoeiro dianteiros	-	-	•

## CONFORTO

Ar condicionado	A	o*	•
Coluna de direção com regulação em altura e profundidade	•	•	•
Comando elétrico dos vidros das portas dianteiras	•	•	•
Comando imobilizador dos vidros elétricos	•	•	•
Degrau nas portas traseiras (apenas cabina dupla)	•	•	-
Direção assistida	•	•	•
Fecho central de portas	•	•	•
Nivelador de faróis	•	•	•
Palas de sol para condutor e passageiro	•	•	•
Pega para passageiro e condutor	•	•	•
Limpa para-brisas com intermitência	•	•	•

\*Disponível como opcional apenas nas versões Dyna M 35.25 e 35.33.

## BANCOS

Banco do condutor c/ regulação longitudinal e apoio lombar	•	•	•
Encostos de cabeça dianteiros	•	•	-
Encostos de cabeça dianteiros exceto passageiro central	-	-	•
Encostos de cabeça traseiros reguláveis em altura (cabinas duplas)	•	•	-

# Equipamento

## INFORMAÇÃO E ÁUDIO

	DYNA S	DYNA M	DYNA L
Antena	•	•	•
Rádio-leitor de CD + 2 altifalantes	•	•	•
Avisador sonoro de luzes acesas	•	•	-
Avisador sonoro de marcha-atrás	•	•	•
Indicador de mudança de óleo	•	•	-
Luz avisadora da ação basculante da cabina	-	-	•
Luz avisadora do sistema de filtro de partículas	•	•	•
Tacógrafo digital	-	-	•
Velocímetro c/ contador digital parcial de km	•	•	•

## COMPARTIMENTOS DE ARRUMAÇÃO

Bolsa na porta do condutor e passageiro	•	•	•
Compartimento de arrumação junto ao teto	•	•	•
Porta-luvas c/ tampa	•	•	•
Suporte para copos	•	•	•

## SEGURANÇA

ABS	•	•	•
Cintos de segurança de 3p ELR*2 + 2p*1 (cab. simples)	•	•	•
Cintos de segurança de 3p ELR*2 + 2p*1 (2ª fila - cab. dupla)	•	•	-
Barras de proteção nas portas	•	•	•
Airbag de condutor	•	•	•
Pré-tensor do cinto segurança do condutor	-	-	•
Imobilizador	-	-	•
Espelho retrovisor ext. duplo aquecido (espelho específico p/ o passeio)	-	-	•
Barra estabilizadora dianteira e traseira	-	-	•
Travão de escape	-	-	•

• Equipamento de série

o Equipamento opcional

- Equipamento indisponível

A - Acessório

# Equipamento <vistas>

## Cabina simples - Dyna S, Dyna M e Dyna L

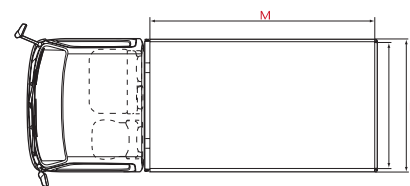
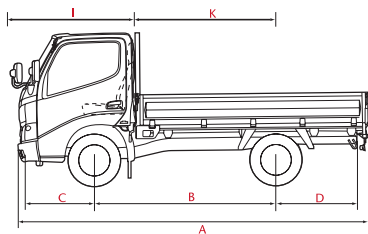
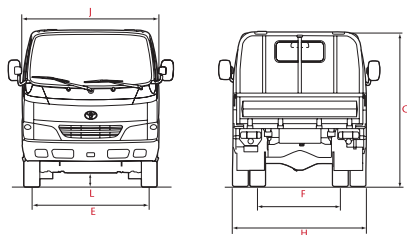

Rodado traseiro duplo na Dyna M e L

## Cabina dupla - Dyna S, Dyna M

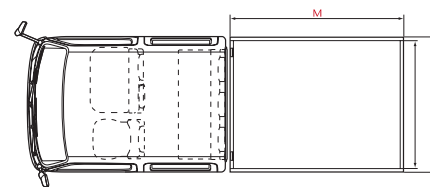
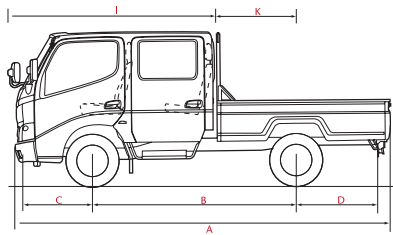
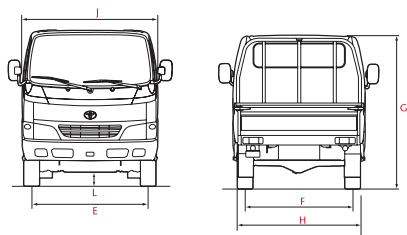

Rodado traseiro simples na Dyna S

# Acessórios



## Para-ventos (Dyna M)

Especialmente desenhado para um encaixe perfeito na viatura, este acessório permite conduzir com os vidros abertos, reduzindo a entrada de ar e ruído no habitáculo.



## Ar Condicionado\*

Quer a temperatura externa suba ou caia a pique, pode manter a temperatura dentro da viatura ao seu gosto.



## Bluetooth® PARROT

O sistema mãos livres Bluetooth® PARROT oferece a mais avançada tecnologia para quem tem de conduzir e utilizar o telemóvel em simultâneo.



## Gancho de Reboque

O Gancho de Reboque tem uma elevada capacidade de carga, ideal para o transporte de materiais pesados e para as tarefas mais exigentes em termos de mobilidade. Este foi concebido especialmente para a Dyna, com tratamento anticorrosão.



\*AC apenas na Dyna M. De série na Dyna L.

# Serviço Após-Venda com toda a qualidade Toyota.

O **Serviço Após-Venda** constitui uma oferta completa e integrada, de múltiplos produtos e serviços, capaz de dar uma resposta rápida e profissional a todas as suas necessidades. **Faça a sua escolha.**

## Serviço de qualidade

O programa de “Manutenção e Segurança” da Toyota Dyna foi concebido para sua conveniência. Com efeito, a sua Toyota Dyna precisa de uma revisão geral de 2 em 2 anos, ou 30.000 km. Paralelamente, todos os anos, ou a cada 15.000 km, deverá ser realizada uma manutenção intermédia.

## Garantia Toyota

### Condições principais

A garantia cobre qualquer defeito de fabrico ou montagem e é válida por 3 anos ou 100.000 km (sem limite de quilometragem no primeiro ano), conforme o que ocorrer primeiro. A Garantia Toyota Extracare entra em vigor à data de expiração da garantia do Fabricante e permanece em vigor durante o 4º e 5º anos após a data de início de garantia ou até atingir os 160.000 km (ver condições de garantia). Caso pretenda beneficiar de mais 2 anos de garantia após o 5º ano, antes do seu término pode adquirir o Toyota Extracare Plus e assim usufruirá de 7 anos de tranquilidade.

### Corrosão e defeitos de pintura

A garantia também cobre defeitos de pintura e corrosão superficial, resultantes de uma falha no material, durante um período de três anos, independentemente da quilometragem.

### Cobertura contra a corrosão

Esta garantia oferece uma cobertura de 12 anos, independentemente da quilometragem, contra a perfuração da carroçaria (de dentro para fora) devido à corrosão causada por falha durante a montagem.



\* 5 anos ou 160.000 km (ver condições de garantia)  
+ oferta de 1 ano de assistência em viagem.



### Menu de Preços

Informe-se sobre os custos das manutenções programadas e dos principais serviços complementares do seu Toyota.



### Toyota Contrato de Manutenção

Planeie o pagamento das revisões do seu Toyota, por um período de 1 a 5 anos ou até 195.000 km.



### Toyota Apoio 24

Ligue 707 10 22 44 e conte com um serviço de assistência que, em caso de acidente, o acompanha de forma permanente, tratando de todos os procedimentos.



### Toyota Smart Repair

Recupere a peça ou área afetada do seu Toyota, de forma rápida, conveniente e económica, sem a ter de substituir.



### Toyota Programa de Avisos

Baseado no perfil de consumo de cada cliente, conseguimos estimar a altura em que cada viatura deve fazer a próxima revisão ou a data limite para fazer a Inspeção Técnica de Veículos (Inspeção Periódica Obrigatória). Para além disso, enviamos informações personalizadas como promoções e campanhas, atendendo ao modelo ou à idade do seu Toyota. Este programa de avisos one-to-one, através de envio de postal ou e-postal, é bastante útil para a maioria dos nossos Clientes.



### Toyota Seguros

Fique seguro na estrada com um pacote de coberturas e vantagens exclusivas, que só o seguro automóvel Toyota lhe pode oferecer.



### Toyota TESBook

Todas as intervenções oficiais do seu Toyota são registadas eletricamente na plataforma virtual TESBook.



### Toyota Serviço de Pneus

Beneficie das melhores marcas de pneus a preços competitivos, com aconselhamento e assistência garantidos.



### Toyota Assistência Total

Tenha apoio imediato em caso de avaria, de acidente ou de apenas um pneu furado ou falta de combustível, através do nosso serviço de assistência em viagem, disponível 24h por dia.



### Toyota Chapa e Pintura

O programa Toyota Chapa & Pintura garante não só os mais altos níveis de qualidade e performance, mas também contribui diariamente para um planeta mais limpo e saudável. Nomeadamente, na pintura automóvel (total ou parcial) os materiais utilizados para além de ecológicos, garantem um acabamento perfeito a um preço de mercado competitivo.



# A Toyota e o ambiente.



## Desenvolvimento e fabrico do seu automóvel

Para atingir emissões mais reduzidas e veículos mais ecológicos é essencial medir o progresso. Por isso a Toyota desenvolveu o seu Sistema de Avaliação Ecológica do Veículo, ou EcoVAS. Esta é uma abordagem abrangente que avalia veículos durante todo o ciclo de vida em termos de impacto ambiental.

Durante a produção do seu veículo, desenvolvemos todos os esforços para reduzir o impacto do processo de fabrico no ambiente. Desde 2002 que o impacto ambiental destas operações tem vindo a ser diminuído: menos 14% de emissões de CO<sub>2</sub>, 14% de consumo de água e 39% nos compostos orgânicos voláteis.



No âmbito da iniciativa “Um Toyota, uma árvore.”, ao adquirir esta viatura está a contribuir para a reforestação das zonas naturais ardidas do nosso país.

**95%** da sua Toyota Dyna é reutilizável

## O fim da estrada para o seu carro?

95% da Toyota Dyna é reutilizável, 100% dos seus materiais estão codificados e quatro metais pesados foram completamente eliminados (de acordo com a norma 2000/53/EC). Para além disso, oferecemos aos condutores Toyota novas formas de devolverem o seu carro antigo.



Impresso em papel com Certificado da Forest Stewardship Council (FSC) - uma organização independente e internacional que certifica a gestão responsável e sustentada das florestas a nível mundial.

**20-30** menos combustível e CO<sub>2</sub>

## Conduza com sensatez

Conduza o seu automóvel da maneira correta e poderá reduzir as suas despesas com o combustível, bem como as emissões de CO<sub>2</sub> em cerca de 30%.

01. Retire cargas desnecessárias do seu veículo e evite bagagem no tejadilho;
02. Planeie o seu percurso e evite desvios;
03. Evite usar o seu automóvel em viagens curtas;
04. Verifique a pressão de pneus regularmente;
05. Faça a manutenção do seu veículo de acordo com o manual de instruções;
06. Use equipamentos elétricos apenas quando necessário (ex.: A/C);
07. Siga e antecipe o fluxo de tráfego;
08. Mantenha as janelas fechadas (use o sistema de ventilação sempre que possível);
09. Desligue o motor sempre que esteja parado mais do que um minuto.



## Responsabilidade ambiental

Em conformidade com o Decreto-Lei nº 196/2003 de 23 de agosto e o Decreto-Lei nº 64/2008 de 8 de abril - veículos em Fim de Vida (VFV), a Toyota Caetano Portugal, S.A. assume as suas responsabilidades ambientais, nomeadamente através do fornecimento aos eventuais compradores e ao público em geral de informações relativas:

- a) À conceção dos veículos e seus componentes, tendo em vista a sua suscetibilidade de valorização;
- b) Ao correto tratamento de VFV e, em especial, à remoção de todos os fluidos e ao desmantelamento;
- c) Ao desenvolvimento e otimização de formas de reutilização e de valorização de VFV e dos seus componentes;
- d) Aos progressos realizados em matéria de valorização, no sentido de reduzir a quantidade de resíduos a eliminar e aumentar as taxas correspondentes.

Para mais informações, por favor,  
contacte o seu concessionário local,  
visite o nosso site [www.toyota.pt](http://www.toyota.pt) ou  
ligue para a Linha Azul 808 248 248\*.



**TOYOTA**

SEMPRE  
UM MELHOR  
CAMINHO



Aponte o seu smartphone  
ou câmara web para este código  
e desfrute de uma nova experiência  
com a Toyota Dyna.

\*Atendimento personalizado entre as 09 h e as 20 h, de 2ª a 6ª, exceto feriados.

Devido às constantes inovações de produto e às especificações locais, as informações precisas sobre equipamentos, especificações técnicas e acessórios citados neste catálogo estão sujeitos a condições e requisitos locais e poderão, por isso, diferir dos modelos disponíveis na sua área. Por favor, contacte o concessionário Toyota mais próximo para mais detalhes sobre especificações locais, equipamento e acessórios. As cores de carroçaria podem diferir ligeiramente das apresentadas nas imagens deste catálogo. A legibilidade dos elementos QR Codes® apresentados neste catálogo pode diferir, dependendo do scanner utilizado. A Toyota não poderá ser responsabilizada no caso de o seu dispositivo não conseguir ler algum elemento QR Codes®. A Toyota Caetano Portugal, S.A. reserva-se o direito de alterar quaisquer detalhes de especificações e equipamento sem aviso prévio. • © 2013 Toyota Motor Europe NV/SA ('TME'). Nenhuma parte desta publicação poderá, de alguma maneira, ser reproduzida, sem o consentimento prévio, por escrito, da Toyota Caetano Portugal, S.A.

#### 4 VARREDORA MECÂNICA DE 2M<sup>3</sup>

**DESIGNAÇÃO DO EQUIPAMENTO: VARREDORA ASPIRADORA DE 2 m<sup>3</sup>**

**SUPERESTRUTURA**

MARCA: SCARAB

MODELO: MINOR

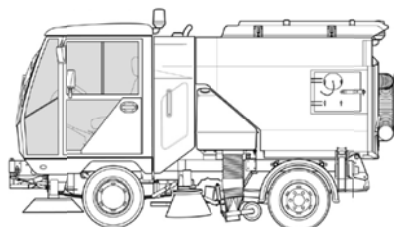

**CARACTERÍSTICAS TÉCNICAS**

**MOTOR**

VM R754  
4 - CYLINDER INTERCOOLED  
TURBO-CHARGED  
HDI DIESEL

Cilindros: 4  
Cilindrada (cm<sup>3</sup>): 65  
EURO: 3.000  
5

**DIMENSÕES**

Comprimento (mm): 4.230  
Largura (mm): 1.650  
Altura (mm): 2.245  
Cap. depósito resíduos (m<sup>3</sup>): 2  
Cap. depósito água (litro): 420  
Largura limpeza (mm): 2.170

**CHASSIS**

Material Aço de alta resistência

**PESOS**

P.M.A (kg): 3.490

**SUPERESTRUTURA**

Marca: SCARAB

Modelo: MINOR

**OUTROS:**

Sistema de Aspiração (m<sup>3</sup>/min): 6.000

Velocidade deslocação km/h): 65

Velocidade trabalho (km/h): 16

**OBSERVAÇÕES:**

# Scarab

HYDROSTATIC SWEEPERS



A MINOR MIRACLE  
IN ROADSWEEEPING  
TECHNOLOGY



SWEEPING INTO THE NEXT MILLENNIUM

# Minor EURO 2 TDI



# Scarab Minor EURO 2 TDI

F O R M

F O L L O W S

F U N C T I O N

## A Minor miracle in Road Sweeping technology.



Scarab Hydrostatic Road Sweepers are world leaders in the technology and design of Advanced Sweeping Vehicles, by remaining committed to one guiding principle... the pursuit of innovation and excellence. The world-wide success of the Scarab Minor is the result of many years of research and development. The Scarab Minor Euro 2 TDI is a powerful & compact urban road and

precinct sweeper, incorporating the legendary Hydrostatic Sweep System enabling quiet efficient operation and superior suction performance. Over a decade, hundreds of these highly effective, but wonderfully simple & reliable compact sweepers have been produced and successfully operated throughout the U.K. Europe the Middle East and Australia. The Euro 2 incorporates the highly

efficient Volkswagen 1.9 Turbo Diesel, which is designed to meet the very latest Euro 2 standards for exhaust emissions and fuel consumption. The Scarab Minor Euro 2 TDI is a very tough customer, with a well-earned reputation for superior power, performance and excellent build quality without compromise to environmental needs or operator comfort... A Minor miracle.





**Small enough to gain  
easy access...  
Powerful enough to finish  
the job.**

The compact size, superior suction performance and impressive payload capacity, makes the Scarab Minor Euro 2 TDI one of the most versatile small sweepers available. Difficult access to walk ways or pedestrian precincts are no problem for the Minor, with its short wheelbase and small turning circle. The efficient Hydrostatic Transmission with infinitely variable, single pedal speed control, makes light work of sweeping tight spaces. This capability allows the Minor to undertake tasks normally unsuitable for larger truck-mounted sweepers.



Compact size & extreme manoeuvrability allows the Scarab Minor easy access to the most awkward of places.

# Scarab Minor EURO 2 TDI

F E A T U R E S A N D A P P L I C A T I O N S

## FEATURES

**Single engine power source**  
Volkswagen 1.9 TDI Turbo Intercooled Diesel Engine to the latest Euro 2 standards, giving very clean exhaust emissions with low fuel consumption, increased power, quieter operation and infinitely variable speed control for sweeping and travel with single lever forward and reverse control.

### Scarab Hydrostatic Drive

Up to 40 MPH / 65 KPH travel speed between work sites.

Easy switch to work mode with sweeping speeds from 0 to 10 MPH / 16 KPH. Fully sprung chassis with power steering, anti roll bars, front disc and rear drum power assisted brakes.

### Driver Friendly

Fully equipped spacious cab, with tilt facility for easy engine servicing. Toughened glass windows with clear view of sweeping path, easy to use finger tip controls for all sweeping and driving functions.

Comfortable cloth covered seats for driver and passenger, with retractable seat belts.

### High Payload

Full 2 cubic metre Hopper, constructed from corrosion resistant high chromium steel with optional high discharge. Up to 2.3 metre sweeping width as standard.

400 litre water tank, constructed in corrosion-free glass reinforced plastic. Direct drive diaphragm water pump.

### Superior Suction Performance

Powerful suction fan mounted on hopper roof, together with the side & wide-sweep brush, gives the sweeper a performance usually associated with large truck-mounted sweepers.



The Cab & Hopper can be fully tilted allowing excellent access for maintenance. Large Access Doors on both sides, easily handle rubbish bins and larger debris. The 150 mm Wander Hose stows neatly on the rear door.

Sweep Pattern





## OPTIONS

- High pressure Water Jetting.
- High volume Street Wash.
- Detergent Injection.
- Weed Spraying.
- Front Weed-Ripper Brush.
- High-Tip Hopper.
- Hydrant Filling Kit.

**Power, with versatility & fuel economy ... the Scarab Minor, the most efficient small Sweeper on the market.**



Optional High Volume Water Streetwash.



Gully clearing using the Lightweight Flexible Suction Wander Hose.

Optional High Pressure Water Jetting Lance.



# Scarab Minor EURO 2 TDI

T H E U R B A N A D V A N T A G E

**The versatile  
Scarab Minor is equally  
at home in the town  
or countryside.**

The Scarab Minor is the ideally suited for use in urban areas, rural byways, or maintaining parks & gardens. The high travel speed, 40 mph (65 kph) and low fuel consumption makes the Minor an ideal choice for Contractors and Multiple Authorities where the work load is widespread and varied. The 3.5 Tonne (ton H.G.V.) status allows the vehicle to be driven by a conventional licence holder, therefore adding to the flexibility of operation. Rugged design, high build quality and simple, low-maintenance mechanics, all help to minimise running costs.



Narrow footpaths and car parks prove no problem for the versatile Minor.



**Quality of Design and Construction are closely monitored to ensure very high standards.**

Excellence is the principle that we apply to the building and finishing of all Scarab Road Sweepers. From the fabrication of the Hopper and body panels, fitting mechanical and electrical components, to painting the vehicle in your personal livery, everything is closely monitored to ensure extremely high standards. Whichever model is chosen, you can be sure that your Scarab has been built with pride and care.

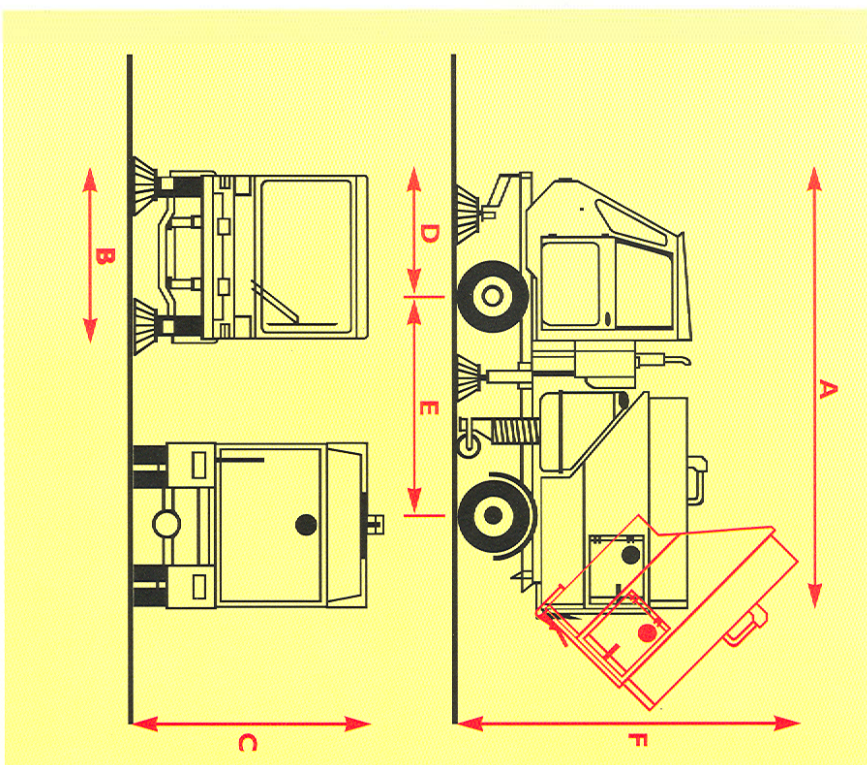
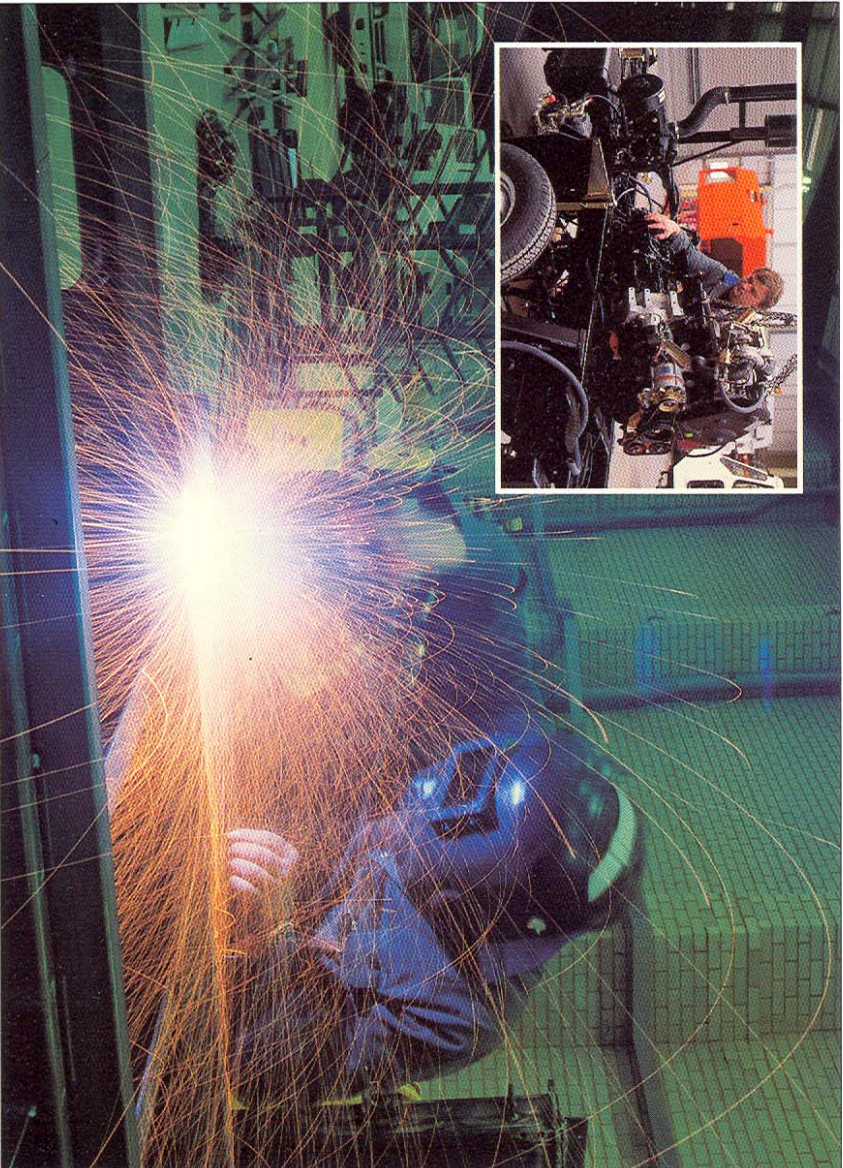

**SCARAB MINOR EURO 2 TDI General Data**

G.W.V	3490 kg	Overall Length	A	4230 mm
Nom. Payload	1000 kg	Overall Width	B	1650 mm
Hopper Capacity	2.0 cu m	Overall Height	C	2320 mm
Suction Nozzle Width	490 mm	Front Overhang	D	1155 mm
Sweep Width (Channel Brush)	700 mm	Wheelbase	E	2020 mm
Sweep Width (Single Brush)	2000 mm	Height (Tipping)	F	3000 mm
Max Sweep Width (2 Brushes)	2300 mm	Turning Circle		8.5 m

S C A R A B H Y D R O S T A T I C S W E E P E R S



Scarab Minor Euro 2 TDI



Scarab Major 7000



Scarab Major 3000 5000 6000

A MAJOR ADVANCEMENT IN TRUCK SWEEPING TECHNOLOGY



Your Local Dealer



S W E E P I N G I N T O T H E N E X T M I L L E N N I U M

Scarab Sales Limited Pattennden Lane Marden Tonbridge Kent TN11 9QD England Talsenhone (01477) 831004 Farsinville (01477) 832417

## 5 HIDROLIMPADORA



# FICHA TÉCNICA



**DESIGNAÇÃO DO EQUIPAMENTO: HIDROLIMPADORA**

MARCA: KARCHER  
MODELO: HD 10/25-4S

## CARACTERÍSTICAS

### DADOS TÉCNICOS

Quantidade das Fases Eléctricas	3 Ph
Frequência	50 Hz
Voltagem da Bateria	400 V
Caudal da Água	500 – 1.000 l / h
Pressão de Trabalho	30 – 250 bar / 3 – 25 MPa
Temperatura da Água	Até 60 °C
Potência de Ligação	9.2 kW
Peso	62 kg
Medidas (c x l x a)	560 x 500 x 1090
Depósito para Detergente	6 l



### ACESSÓRIOS STANDARD

Pistola com revestimento soft grip, 10 m, Lança 1050 mm, Sistema anti-vinco (AVS), Corte automático, Lança em aço inoxidável 1050 mm, Servo Control

**OBSERVAÇÕES:**

Super

## HD 10/25-4 S



Lavadora de alta pressão vertical a frio. Servopress para ajuste da pressão e do caudal de água directamente na pistola, interruptor de controle da pressão, pistola Easy-Press com revestimento do punho "soft grip", lança rotativa em aço inox, depósito para detergente, compartimento separado para os bicos.

### Acessórios standard:

- Pistola com revestimento soft grip
- 10 m
- Lança 1050 mm
- Sistema anti-vinco (AVS)
- Corte automático
- Lança em aço inoxidável 1050 mm
- Servo Control



Industrie  
Forum  
Design  
Hannover



Referência: 1.286-101.0

### Dados técnicos

Quantidade das fases eléctricas (Ph)	3
Frequência (Hz)	50
Voltagem da bateria (V)	400
Caudal de água (l/h)	500-1000
Pressão de trabalho (bar/MPa)	30-250/3-25
Temperatura de afluência da água (°C)	up to 60
Potência de ligação (kW)	9,2
Peso (kg)	62
Medidas (c x l x a) (mm)	560x500x1090
Depósito para detergente (l)	6

**6 PULVERIZADOR MECÂNICO DE HERBICIDA**





# FICHA TÉCNICA



**DESIGNAÇÃO DO EQUIPAMENTO:**  
**Motopulverizador**

MARCA: Stagric  
MODELO: M40 IPH 400 I – WW907-GX120

## CARACTERÍSTICAS



### CARACTERÍSTICAS TÉCNICAS

Marca	Stagric
Modelo	M40 IPH 400 I – WW907-GX120
Capacidade	400 litros
Bomba	20 bar - 22 l / min
Motor	Kawasaki fj-100 (2.4 hp) 4 tempos
Depósito em polietileno linear de média densidade	
Grupo motobomba sobre sinoblocos	
Apoios anti-vibrantes	
10 m de tubo com pistola	
Enrolador especial alta pressão	

**OBSERVAÇÕES:**

## 7 PULVERIZADOR MANUAL DE HERBICIDA

**DESIGNAÇÃO DO EQUIPAMENTO: PULVERIZADOR DE DORSO**

MARCA: TOMIX  
 MODELO: X16



**CARACTERÍSTICAS PRINCIPAIS**

Depósito	Polietileno de Alta Densidade
Capacidade	16 Litros
Bomba	Nylon
Correias	Adaptáveis
Lança	Em Latão, com jacto regulável
Torneira no Punho da Lança	

**OBSERVAÇÕES:**

# TOMIX



**PULVERIZADOR X16**



## CARACTERÍSTICAS TÉCNICAS

- DEPÓSITO EM POLIETILENO DE 16 LITROS DE CAPACIDADE
- BOMBA EM NYLON
- LANÇA COM JACTO LATÃO REGULÁVEL
- CORREIAS REGULÁVEIS
- TORNEIRA NO PUNHO DA LANÇA PARA CONTROLAR FACILMENTE A SAIDA DA LANÇA



## TECNICAL DATA

- TANK MADE IN POLYTHENE WITH 16 LITERS CAPACITY
- POMPE IN NYLON
- LANCE WITH ADJUSTABLE BRASS NOZZLE
- ADJUSTABLE BLADES
- TAP IN DE HANDLE OF LANCE TO EASILY CONTROLE



Modelo Model	Capacidade Capacity (l)	Pressão Pressure	Dimensões Dimensons mm CxLxA	Peso Weight Kg
		bar		
X16	16	6	285x435x620	4,7





## ELEMENTS TECHNIQUES

- CUVE EN POLYÉTHYLÈNE 1, 2, 6, 8, 12 ET 16 LITRES CAPACITÉ
- POMPE MANUEL AVEC CÂMARE DE PRESSION PERFEITEMENT DIMENSIONÉE EN NYLON (NY)
- LANCE AVEC JET REGULÁBLE EN LES MODELS 6, 8, 10 ET 12 LITRES
- COURROIES REGULÁBLES
- ROBINET POUR CONTROLÉ LA SORTIE DE LA LANCE



## CARACTERÍSTICAS TÉCNICAS

- DEPÓSITO: EM POLIETILENO CON CAPACIDADES 1, 2, 6, 8, 12 Y 16 LITROS CAPACIDAD
- BOMPA MANUAL CON CAMARA DE PRESION BIEN DIMENSIONADA EN NYLON
- LANZA COM PULVERIZADOR EN LATÓN REGULABLE EN LOS MODELOS 6, 8, 12, Y 16 LITROS
- CORREIAS REGULABLES
- GRIPO PER CONTROLO DE LA SALIDA DE LA LANZA



Modèle Modelo	Capacité Capacid ( l )	Pression Presion	Dimensions Dimensiones mm CxLxA	Poids Peso Kg
		bar		
X16	16	6	285x435x620	4,7

GRAVURAS E DADOS TÉCNICOS SUJEITOS A ALTERAÇÕES SEM AVISO PRÉVIO.  
PRINTS AND TECHNICAL DATA, SUBJECT TO CHANGE WITHOUT NOTICE.

GRAVURAS Y DADOS TÉCNICOS SUJEITOS A ALTERACION SIN AVISO PRÉVIO.  
ILUSTRATIONS ET DONNÉES, SOUMISES À ALTERATION SANS PRÉ AVIS.

DISTRIBUIDOR - DEALER - AGENT - DISTRIBUIDOR



**TOMIX - INDÚSTRIA DE EQUIPAMENTOS AGRÍCOLAS E INDUSTRIAIS, LDA.**

Rua Cândido dos Reis, 6 - Apart.33 - 2560-312 - TORRES VEDRAS - Portugal  
Telef. 261 335 620 - Fax 261 335 625 - www.tomix.com.pt - tomix@tomix.com.pt

DELEGAÇÃO NORTE: Estrada Nacional Nº14 - Km. 38 - 4700-895 TEBOSA - Braga  
Telef. 253 605 840 - Fax 253 286 354 - joper@tomix.com.pt

## 8 MOTORROÇADORA



# FICHA TÉCNICA



**DESIGNAÇÃO DO EQUIPAMENTO: ROÇADORA MECÂNICA**

MARCA: STIHL  
MODELO: FS 550

## CARACTERÍSTICAS



### DADOS TÉCNICOS

Cilindrada	56.5 cm <sup>3</sup>
Comprimento Total	1.69 m
Capacidade do Depósito	0.76 l
Ferramenta de Corte	Faca para cortar mato espesso
Peso	10,0 kg
Potência	2.8 / 3.8 kW / CV
Nível de Pressão Sonora	101 dB(A)
Nível de Potência Sonora	112 dB(A)

**OBSERVAÇÕES:**



## STIHL FS 550 – Roçadeira profissional topo de gama com faca para cortar mata espessa.



Roçadeira muito potente para silvicultura e fruticultura. Vem equipada de série com faca para cortar mato espesso. Adequa-se especialmente ao desbaste de superfícies cobertas de brenhas, canas, urtigas e ao corte arbustos muito densos e de arbustos nodosos. Pode ser utilizada com muitas ferramentas de corte. Com a lâmina de trituração, é apropriada também para o desbaste de silvados.



**Cabo multifuncional:** Todos os elementos de manejo para o comando do motor numa mão, para um manejo simples e seguro.



**Cabo para duas mãos:** O guiador de corte possibilita em conjunto com o cinto de suporte um movimento de corte calmo e uniforme em grandes áreas e uma condução pouco cansativa e ergonómica do aparelho.



**Compensador:** É um dispositivo que nos permite aumentar os períodos de limpeza do filtro de ar sem perda de potência e proporcionando uma óptima mistura de ar/combustível



**ElastoStart:** Um cabo de arranque especial de série que também pode ser aplicado posteriormente para um processo de arranque uniforme. Assim é facilitado consideravelmente o arranque da máquina.



**Ignição electrónica:** O sistema de ignição electrónica garante um arranque fácil da máquina. Proporciona uma maior duração da faísca largada, uma combustão óptima e menos emissões de gases contaminantes.



**Óculos de protecção:** A segurança é importante. Óculos com design desportivo. 100% protecção contra raios UVA. Com patilhas reguláveis. Anti-embaciamento.



**Sistema anti-vibração:** Cabos com vibrações consideravelmente reduzidas para atingir um trabalho pouco cansativo e confortável.

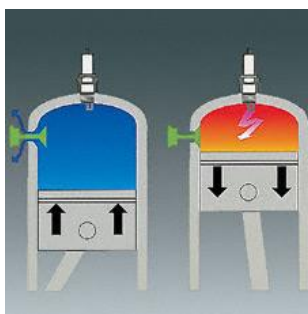

**Válvula de descompressão:** Válvula que permite libertar parte da pressão de compressão, facilitando de esta forma o processo de arranque.

**9      SOPRADOR MECÂNICO**

**DESIGNAÇÃO DO EQUIPAMENTO: SOPRADOR MECÂNICO**

MARCA: STIHL  
MODELO: BR 600

**DADOS TÉCNICOS**

Cilindrada	64.8 cm <sup>3</sup>
Peso com tubo de sopro	9.8 kg
Caudal máximo de ar	1720 m <sup>3</sup> /h
Conteúdo no depósito	1.4 l
Velocidade de ar	90 m/s
Nível de pressão sonora	99.0 dB(A)
Nível de vibração esq. / dta.	1.8 m/s <sup>2</sup>

Soprador profissional extremamente transportável às costas apropriado para a realização rápida e económica das mais diversas acções de limpeza. Está dotado de um sistema antivibrações muito eficiente e ergonómico com cinto nas ancas que permite a sua utilização durante todo o dia. É dotado do inovador motor 4-Mix, que tem um som agradável, é económico no consumo e tem reduzida emissão de gases de escape

**OBSERVAÇÕES:**

## BR 600 MAGNUM - Potente, soprador profissional com motor 4-Mix.



Soprador profissional extremamente transportável às costas apropriado para a realização rápida e económica das mais diversas acções de limpeza.. É apropriado para o sector comercial. Está dotado de um sistema antivibrações muito eficiente e ergonómico com cinto nas ancas que permite a sua utilização durante todo o dia. É dotado do inovador motor 4-Mix, que tem um som agradável, é económico no consumo e tem reduzida emissão de gases de escape.

### Dados técnicos

Caudal máximo de ar	1720 m <sup>3</sup> /h
Cilindrada	64,8 cm <sup>3</sup>
Conteúdo no depósito	1,4 l
Velocidade de ar	90 m/s
Nível pressão sonora <sup>1)</sup>	99,0 dB(A)
Nível pressão sonora <sup>1)</sup>	107,0 dB(A)
Vibrações Esq. / Drt. <sup>2)</sup>	1,8 m/s <sup>2</sup>

<sup>1)</sup> RL 2006/42/EG = 2,5 (dB(A))

<sup>2)</sup> K-Faktor nach RL 2006/42/EG = 2 m/s<sup>2</sup>

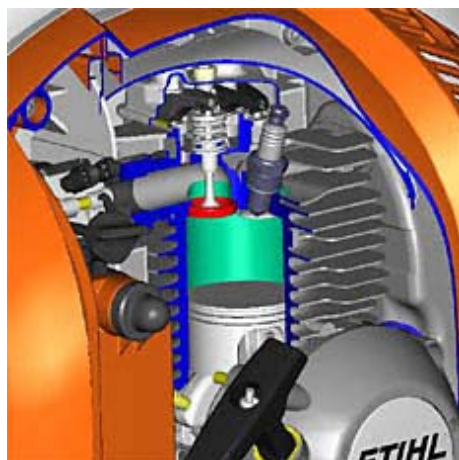

### Equipamento de série

#### 4-MIX-Motor:

Combina as vantagens do motor a dois e do motor a quatro tempos. Menos gases de escape, nenhum serviço de óleo, som mais agradável. Excelente força de tracção e binário do motor consideravelmente mais alto

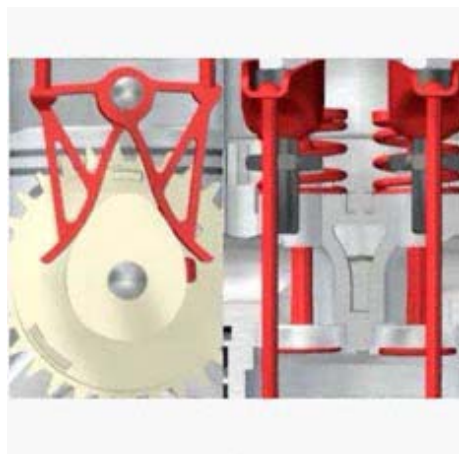

### Equipamento de série

#### Sistema de descompressão:

Para que, durante o arranque do novo motor 4-MIX, tudo funcione bem, foi aplicado no motor um sistema de descompressão que prolonga os tempos de abertura das válvulas durante o arranque. Assim são reduzidos consideravelmente os esforços durante o arranque da máquina.



**Equipamento de série**

**Tampa de depósito sem ferramentas:**

O enchimento de combustível da máquina é feito de forma rápida e sem necessidade de ferramentas devido à nova tampa de depósito patenteada.



**Equipamento de série**

**Cabo multifuncional:**

Inclui os elementos de comando do motor. A mão mantém-se sempre no punho, realizando assim um trabalho de forma mais eficaz e seguro.



**Equipamento de série**

**Sistema anti-vibração:**

Pontos de amortecimento exactamente calculados que reduzem as vibrações do motor e do equipamento de corte o que poupa esforço e facilita o trabalho.

**Artigo**

**BR 600 MAGNUM** Adicionar à lista

©2008 ANDREAS STIHL S.A.

## 10 CONSUMÓMETRO



# MEIOS MATERIAIS



DESIGNAÇÃO DO EQUIPAMENTO: CONSUMÓMETRO

MARCA:

MODELO:

## CARACTERÍSTICAS TÉCNICAS



Grande ecrã LCD com LED back-Light

- Fácil conexão eléctrica
- Programação simplificada
- Os dados armazenados no EEPROM
- Resistente ao choque
- IP 54

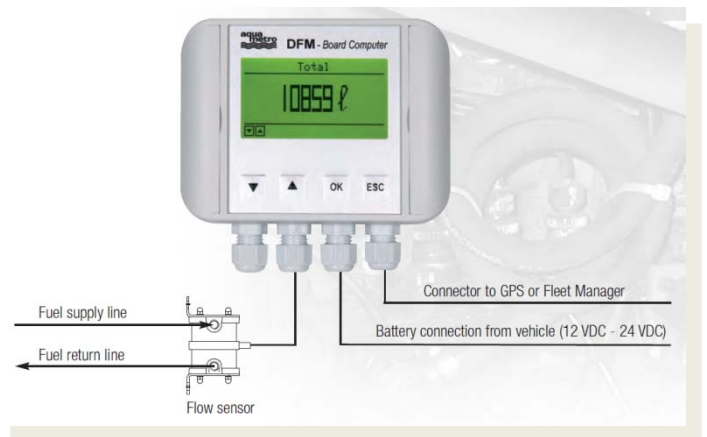

## OBSERVAÇÕES

Empty box for observations.





**11      GPS DREEVO**

**DESIGNAÇÃO DO EQUIPAMENTO: GPS DREEVO**

**MARCA: MOBILE DEVICES**

**MODELO: DREEVO**

## CARACTERÍSTICAS TÉCNICAS



**Ecrã:** TFT, 480x272, 4,3", Ecrã Táctil

**GPS:** SIRFstarIII + SIRFInstantFix™

**Modem:** GSM / GPRS modem

**Interface comunicação:** USB

**Processador:** ARM 11 (500 MHz)

**Memória:** 128 MB, 2 Gbytes Flash memory

**Bateria Interna :** 1380 mAh

**Dimensões (mm):** 125 x 82 x 14.2

## OBSERVAÇÕES



**12      GPS BLUETOOTH**



## DESIGNAÇÃO DO EQUIPAMENTO: GPS BLUETOOTH

MARCA: QSTARZ

MODELO: GPS Travel Recorder

## CARACTERÍSTICAS TÉCNICAS



Registo automático das rotas realizadas.

Visualização nos mapas do Google Earth.

As rotas e pontos recolhidos podem depois ser descarregados para o computador através do software Travel Recorder da Qstarz, directamente no mapa do Google.

Funciona como um GPS USB quando ligado ao computador.

Equipado com o chipset MTK

À prova de água.

Autonomia para cerca de 30 horas em operação.

Cabo USB/alimentação para ligação PC.

Carregador de isqueiro 12-24v.

Carregador de parede 220v.

## OBSERVAÇÕES



## **13 FERRAMENTAS DE LIMPEZA MANUAL**



# MEIOS MATERIAIS



**DESIGNAÇÃO DO EQUIPAMENTO: EQUIPAMENTO DE LIMPEZA**

MARCA: **Diversas**

MODELO: **Diversos**

## CARACTERÍSTICAS TÉCNICAS



- Vassouras
- Pás
- sacos para papeleiras
- sacos para eco-pontos
- sacos para deposição de resíduos

## OBSERVAÇÕES

Equipamento para trabalhos de limpeza urbana.

# ARTIGOS DE LIMPEZA

PINÇAS MULTIUSOS  
VASSOURAS  
APANHADORES DE LIXO  
TROLEY MÓVEL  
ANCINHOS

VARREDORAS INDUSTRIAIS  
MÁQUINAS LAVAGEM DE ALTA PRESSÃO  
ENCERADORAS  
ASPIRADORES INDUSTRIAIS E DOMÉSTICOS



MODELOS PATENTEADOS  
PRODUÇÃO DE VASSOURAS ECOLÓGICAS



PINÇAS MULTIUSOS

A  
M  
A  
L  
L  
H  
Z  
D  
L  
D  
A

# PINÇAS MULTIUSOS

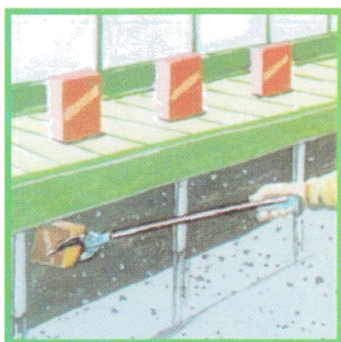
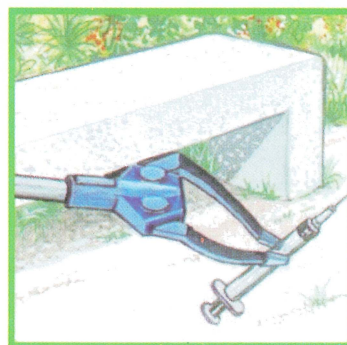
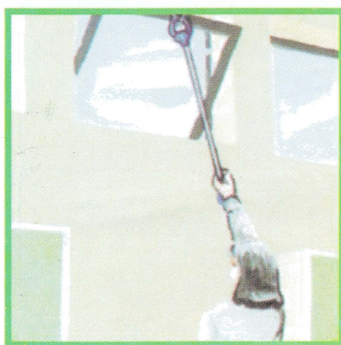
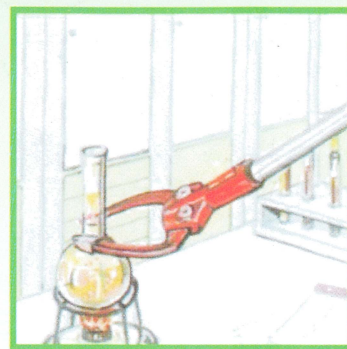

Com estas pinças, a apanha dos resíduos Sólidos é uma agradável tarefa sem esforço e sem risco de contacto.

Em casa, no jardim, na praia, na via pública, estas pinças em alumínio desenvolvem com uma pressão manual de 2 kg., uma pressão máxima de 10 kg na ponta da pinça.

Nas actividades dos tempos livres também ela poderão exercer uma actividade ocupacional e educativa.

SP70



Suporte p/ saco em PVC

PINÇO



Pinça Multiusos (comprimento: 100cm)



# VASSOURA VERDEMEC

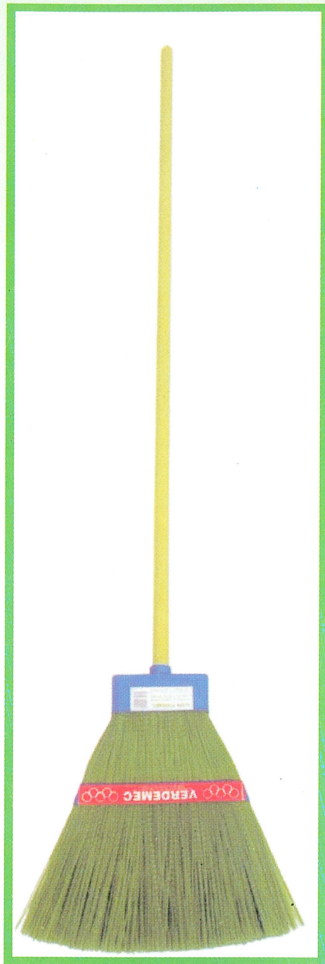

Também esta vassoura poderá ser fornecida com ou sem cabo. O material (polipropileno) que compõe esta vassoura permite uma duração média mesmo em esforço intensivo superior a duas vezes comparativamente com a vassoura tradicional.

O cabo é feito em madeira pintado de verde.

Esta vassoura permite ainda ser fornecida com um sistema de fixação para o cabo, permitindo apenas a compra da recarga (vassoura fig. 1).

Existe ainda a possibilidade de compra de um cabo desmontável em 3 partes (comprimento total = 120 cm), aumentando ainda mais a versatilidade da mesma.

\* Cabo alumínio VV302



(Fig.1)

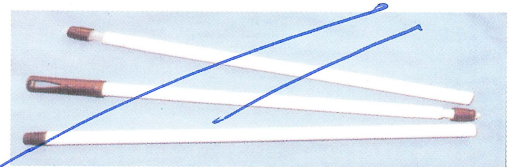

vv32

# APANHADORES EM ALUMINIO

Apanhador em alumínio c/ cabo  
Peso 800 gr.!!!  
Dimensões: 950x350x400 mm

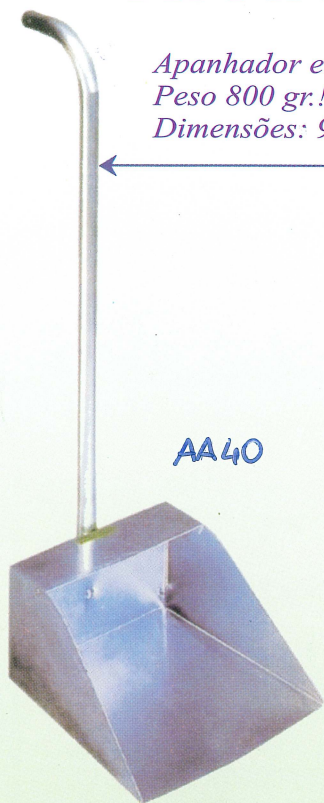

AA40

\* Reparados  
AA42  
AA43

Trolley para apanha lixo provido de cabo e rodas com kit de fecho basculante.

Peso 2500 gr.!!!

Dimensões: 950x350x400 mm

Ideal para apanha de folhas e dejectos caninos!

AA41

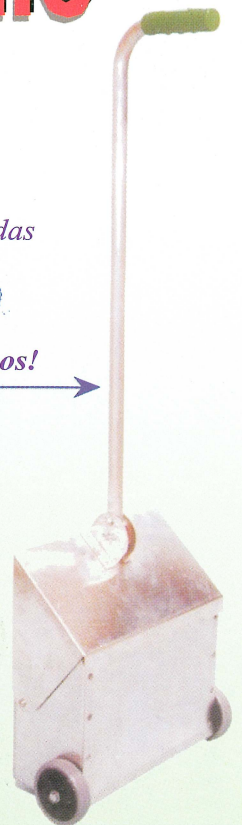

# VASSOURA BRISCOLA

Novo



Esta vassoura é constituída em filamentos depolipropileno.

Estes filamentos são ligeiramente ondulados garantindo uma boa varredura.

Inclinação, cor e comprimento são características personalizadas desta vassoura. A sua inclinação permite sem esforço um perfeito contacto com o solo.

O cabo da vassoura poderá ser em madeira ou em alumínio diminuindo o esforço da varredura.

Possibilidade de apenas comprar a recarga (vassoura), conservando assim o cabo e diminuindo os custos da operação.

Completa VB10  
Recarga VB101  
cabo mad. VB102  
cabo Alum. VB103

# VASSOURA BRISCOLINA



VB120

Esta vassoura para locais de difícil acesso, está equipada com um suporte que permite inclinações superiores a 45°.

O suporte do filamento é feito em madeira.

O filamento tem um comprimento de 1,55 mm.

O cabo é feito em alumínio e está equipado com um regulador.

As dimensões são: comprimento: 1.500 mm

diâmetro: 30 mm

Possibilidade ainda de fornecimento apenas da vassoura sem cabo!



VB1201



VB1202



Completo ANSO  
Recarga ANSO1  
Cabo mod. ANSO2

Ancinho para recolha de folhas, papel, erva, etc.  
Está provido de um cabo universal e é constituído em polietileno.

A Amalind dispõe de um vasto stock em produtos de varredura pelo que garantimos entregas num curto espaço de tempo.



## OUTROS PRODUTOS:



Aspiradores Domésticos  
Aspiradores Industriais

Carro de mão com contentores para recolha de lixo





Lavadoras de pavimentos  
com aspiração simultânea



Enceradoras, lavadoras e  
polidoras de pavimentos



Varredoras/Aspiradoras de  
condutor apeado e/ou com  
condutor.

Motorizações disponíveis:

- gás
- eléctrica
- gasóleo

Máquinas de Lavar de Alta  
Pressão a Frio ou a Quente



Caixas metálicas  
Compactadores

# CONTACTE-NOS...

## AMALIND, LDA

Aluguer e venda de equipamentos industriais

Avenida Dr. Antunes Guimarães, 976

4100-077 Porto

Telef. 22-6169248 Fax 22-6169343

E-mail: [amalind@aeiou.pt](mailto:amalind@aeiou.pt)  
[www.geocities.com/amalind](http://www.geocities.com/amalind)

**DESIGNAÇÃO DO EQUIPAMENTO: CARRINHO DE LIMPEZA URBANA**

MARCA: SOPINAL

MODELO: Refª 210 e 210/A



**CARACTERÍSTICAS TÉCNICAS**

**MATERIAL**

Chassis em tubo de aço macio de Ø 25 x 1.5 mm

Recipientes em polietileno

Acabamento do Chassis – galvanizado a quente por imersão

**CAPACIDADE TOTAL**

Refª 210 – 188 litros

Refª 210/A – 220 litros

**PESO**

Chassis – 25 kg

Refª 210 – 36 kg

Refª 210/A – 38 Kg

**DIMENSÕES**

Altura: 960 mm (Refª 210)

Comprimento: 1009 mm (Refª 210/A)

Largura: 1610 mm

740 mm

**RODADO**

Pneumático com 3.8 - 8

**CONTENTORES**

Refª 210 2 Recipientes de 94 litros

Refª 210/A 2 Recipientes de 110 litros

**OBSERVAÇÕES:**



# EQUIPAMENTOS PARA LIMPEZA URBANA



REF. 106



REF. 107/A – COM CUBO EM CHAPA



REF. 107 – COM CUBO EM AÇO VAZADO



REF. 210

**SOPINAL**

FÁBRICA DE EQUIPAMENTOS URBANOS E METALURGIA, LDA.

Fábrica/Sede: Apartado 33 • Relva – 3731 VALE DE CAMBRA CODEX – PORTUGAL • Telef. (056) 42 36 44/42 36 45 • Fax (056) 46 54 20

Delegação Sul: Rua 5 – 1.º Armazém • Moinhos da Funcheira • Apartado 6064 • 2700 AMADORA • Telef. (01) 492 21 17 • Fax (01) 491 02 92



# EQUIPAMENTOS PARA LIMPEZA URBANA

REF. 106

## CARRINHO

**MATERIAL:**

Chassi em tubo de aço macio, c/ dois recipientes em polietileno de 76 litros cada

**MEDIDAS VOLUMÉTRICAS:**

Comprimento – 1,490  
Largura – 0,650  
Altura – 0,900

**PESO:** 26,750 kg (aprox.)

**RODADO:** Pneumático c/ 20 x 1,75

**TAMPAS:** Soltas

**UTILIZAÇÃO:** Para transporte de varredura e lixo urbano

**ACABAMENTO:** Chassi Galvanizado a quente por imersão

REF. 107/A – COM CUBO EM CHAPA

## CARRINHO

**MATERIAL:**

Chassi em tubo de aço macio, c/ dois recipientes em polietileno de 94 litros cada, cubo da roda em chapa

**MEDIDAS VOLUMÉTRICAS:**

Comprimento – 1,610  
Largura – 0,780  
Altura – 0,920

**PESO:** 36 kg (aprox.)

**RODADO:** Pneumático c/ 2,50 x 17

**TAMPAS:** Acopladas aos recipientes

**UTILIZAÇÃO:** Para transporte de varredura e lixo urbano

**ACABAMENTO:** Chassi galvanizado

REF. 107 – COM CUBO EM AÇO VAZADO

## CARRINHO

**MATERIAL:**

Chassi em tubo de aço macio c/ dois recipientes em polietileno de 94 litros cada, cubo da roda em aço vazado

**MEDIDAS VOLUMÉTRICAS:**

Comprimento – 1,610  
Largura – 0,780  
Altura – 0,920

**PESO:** 36 kg (aprox.)

**RODADO:** Pneumático c/ 2,50 x 17

**TAMPAS:** Acopladas aos recipientes

**UTILIZAÇÃO:** Para transporte de varredura e lixo urbano

**ACABAMENTO:** Chassi galvanizado a quente por imersão

REF. 210

## CARRINHO

**MATERIAL:**

Chassi em tubo de aço macio, c/ dois recipientes em polietileno de 94/110 litros

**MEDIDAS VOLUMÉTRICAS:**

Comprimento – 1,610  
Largura – 0,740  
Altura – 0,840 – Só chassi  
» – 0,960 – Com recipientes de 94 litros  
» – 1,009 – Com recipientes de 110 litros

**RODADO:** 350 x 008

**TAMPAS:** Acopladas aos recipientes

**ACABAMENTO:** Chassi galvanizado a quente por imersão

**UTILIZAÇÃO:** Para transporte de varredura, lixo urbano, etc.

**PESO:**

25 kg (aprox.) – Só chassi  
36 kg (aprox.) – Com recipientes de 94 litros  
38 kg (aprox.) – Com recipientes de 110 litros

**SOPINAL**

FÁBRICA DE EQUIPAMENTOS URBANOS E METALURGIA, LDA.

Fábrica/Sede: Apartado 33 • Relva – 3731 VALE DE CAMBRA CODEX – PORTUGAL • Telef. (056) 42 36 44/42 36 45 • Fax (056) 46 54 20

Delegação Sul: Rua 5 – 1.º Armazém • Moinhos da Funcheira • Apartado 6064 • 2700 AMADORA • Telef. (01) 492 21 17 • Fax (01) 491 02 92